

# MA NUAL



**KEO** BLADE

---

FRANCAIS	3-21	⋮	ESPAÑOL	59-77
ENGLISH	23-40	⋮	DEUTSCH	79-96
ITALIANO	41-58	⋮	NEDERLANDS	97- 113



**RENDEZ-VOUS DANS VOTRE MAGASIN AGRÉÉ LOOK KEO FIT CENTER  
POUR PERSONNALISER VOTRE RÉGLAGE DE CALE KÉO.**

---

**VISIT YOUR LOOK KEO FIT AUTHORIZED DEALER  
TO CUSTOM FIT YOUR KEO CLEAT.**

## **- NOTICE DE MONTAGE -**

**Avant toute utilisation, lisez soigneusement cette notice.**

Le risque est inhérent à la pratique du cyclisme. Pour réduire les risques de dommages sérieux, vérifiez que votre vélo est bien entretenu et que tous les composants sont correctement assemblés et réglés. Il est fortement préconisé de toujours porter un casque et suivre le code de la route lors de la pratique du cyclisme. Il est conseillé de ne pas compter sur les réflecteurs mais de toujours utiliser des éclairages avant et arrière sur le vélo ainsi qu'un gilet de sécurité lorsque la visibilité est réduite. Les pédales Kéo ne sont pas prévues pour les cyclistes débutants et elles ne sont pas conçues pour déclencher automatiquement en cas d'accident. Une utilisation appropriée des pédales automatiques par des cyclistes habiles améliorera l'efficacité de pédalage mais elles peuvent être un facteur aggravant en cas de chute ou d'accident.

- ATTENTION : cette pédale LOOK est conçue et optimisée pour être utilisée par des cyclistes ne dépassant pas 100 kgs (220,5 lbs).
- N'utilisez pas les pédales Kéo avec des chaussures de ville ou avec des cales autres que les cales Kéo, votre pied pourrait glisser ce qui pourrait causer un accident.
- Les matières des cales et des pédales ont été spécialement conçues pour être compatibles entre elles, utiliser des cales autres que les LOOK Kéo, risque d'endommager sérieusement vos pédales et de créer un réel risque de mauvais fonctionnement.
- Avant d'aller sur la route, assurez vous de savoir utiliser vos nouvelles pédales automatiques. Exercez-vous à enclencher et déclencher plusieurs fois les pédales à l'arrêt et entraînez-vous mentalement à déclencher les pédales au stop ou dans d'autres situations qui nécessiteraient de poser le pied au sol.
- Il est recommandé de lire attentivement et complètement la notice avant d'installer et d'utiliser ces pédales. Conservez précieusement cette notice. En cas d'hésitation, lors de l'installation ou du réglage de vos pédales LOOK, veuillez contacter votre revendeur agréé LOOK.

LOOK se réserve la possibilité de changer les spécifications du produit sans avis préalable.

ATTENTION :

DURÉE DE VIE - USURE - CONTRÔLES À EXÉCUTER - La durée de vie des composants LOOK dépend de nombreux facteurs, comme le poids de l'utilisateur et les conditions d'utilisation. Les chocs, les chutes et, plus généralement, une utilisation inadéquate peuvent compromettre l'état structural des composants, en réduisant, même considérablement, leur durée de vie. De plus, certains composants sont, avec le temps, sujets à usure. Nous vous conseillons de faire contrôler régulièrement le vélo par un mécanicien qualifié, afin de vérifier la présence de criques, déformations, signes de fatigue ou usure. Si le contrôle met en évidence des déformations, des criques, des signes de choc ou de fatigue, aussi infimes soient-ils, remplacez immédiatement le composant; remplacez également immédiatement les composants très usés. La fréquence des contrôles dépend de nombreux facteurs; contactez un représentant de LOOK pour choisir l'intervalle le plus adapté à vos nécessités. Si vous pesez plus de 85 kg/185 lbs, il faudra être plus attentif et faire contrôler le vélo plus fréquemment (par rapport à ceux qui pèsent moins de 85 kg/185 lbs) pour vérifier s'il y a des criques, des déformations ou d'autres signes de fatigue ou usure.

## PRESENTATION DU PRODUIT ET DE SES COMPOSANTS

Félicitations, vous venez d'acquérir une paire de pédale LOOK Kéo. Dans l'emballage de vos pédales vous devez trouver les éléments suivants :

1 paire de pédale - 1 paire de cales Kéo GRIP - 6 vis - 6 plaquettes

1 notice de montage - 1 sticker LOOK

## MONTAGE DES PÉDALES

Assurez-vous que les manivelles soient de type BSA (9/16x20).

Nettoyez et graissez le taraudage de la manivelle avant de monter la pédale.

Attention : il y a une pédale droite et une pédale gauche. La pédale gauche, marquée d'un anneau sur l'axe, se visse dans le sens inverse des aiguilles d'une montre. Le vissage de la pédale s'effectue avec une clé Allen de 8 mm pour les pédales équipées d'un axe acier et d'une clé Allen de 6 mm pour celles équipées d'un axe titane. Dans les 2 cas, le vissage s'effectue à l'intérieur de la manivelle. Le couple de serrage préconisé est de 40Nm.

## REGLAGE DU Q-FACTOR



Avec la dernière génération d'axe, LOOK offre la possibilité au consommateur de régler son Q-Factor de façon positive.

A l'aide de rondelles que vous pouvez placer entre la manivelle et la pédale, vous avez la possibilité d'augmenter le Q-factor de 2mm. Ces pièces sont disponibles auprès de votre détaillant agréé.

## PRESENTATION ET MONTAGE DES CALES

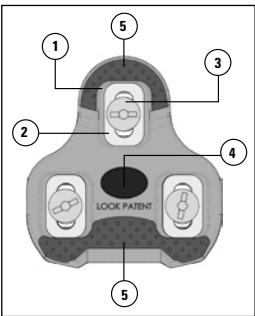

ATTENTION : ces cales sont conçues pour limiter les risques de glissement pour des marches de très faibles distances et ne sont en aucun cas prévues pour de longues marches.

### VUE DE DESSOUS : CONTACT CALE - PÉDALE

**1 : Fenêtre de réglage** : les 3 fenêtres de réglage permettent de fixer la cale sous la semelle de la chaussure. Elles sont rectangulaires pour permettre un réglage latéral d'une amplitude de 4 mm. L'amplitude longitudinale est quant à elle de 9 mm. Ces deux axes de réglages permettent à chaque cycliste de positionner la cale précisément sous la semelle.

**2 : plaquettes (6)**

**3 : vis de fixation de la cale (6)** : les vis livrées avec les cales sont des vis M5x11. Elles sont prévues pour être vissées avec une clé Allen de 3mm ou un tournevis plat.

**Attention : pour fixer la cale sous une semelle à inserts, utilisez des vis plus longues fournies avec les chaussures ou disponibles sous forme de kit auprès de votre détaillant (référence du kit vis de 20mm LOOK : DTPD/0151059).**

**4 : PAD** : Tampon de rattrapage de jeu entre la cale et la pédale. Il est indispensable pour le bon fonctionnement.

**Attention : dans le cas de l'utilisation de la mémoire de réglage, le PAD doit être positionné par l'extérieur de la cale une fois celle-ci fixée à la semelle.**

**Sa forme et sa matière le permettent (cf. paragraphe suivant).**

**5 : Patins anti-glisse** : ces patins permettent de limiter les risques de glissement lors de la marche. Ils sont en polyuréthane.

**Attention : Il devient dangereux d'utiliser la cale lorsque les patins sont assez usés pour laisser apparaître l'un des témoins d'usure (cf. schéma ci-contre).**

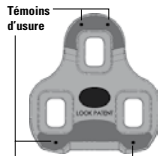

## VUE DE DESSUS : CONTACT CALE - SEMELLE

### 1 : Corps de la cale

**2 : Mémoire de réglage :** Cette pièce se visse sous la semelle de chaussure. Elle permet de remplacer la cale sans avoir à refaire le réglage. La nouvelle cale vient se clipser sur la mémoire de réglage (qui est restée vissée sous la semelle lors du remplacement de la cale) pour reprendre exactement la même position que l'ancienne cale.

Nota : Cette fonction est utilisable uniquement si vous disposez d'une semelle équipée du 4ème trou oblong spécifique. Si votre semelle n'en est pas équipée, vous pouvez quand même monter la cale. Dans ce cas il est indispensable de laisser la mémoire clipsée sur la cale.

**3 : Patins anti-glisse sur semelle :** ces patins en polyuréthane permettent de limiter les risques de glissement entre la semelle et la cale notamment dans le cas de l'utilisation des semelles carbone.

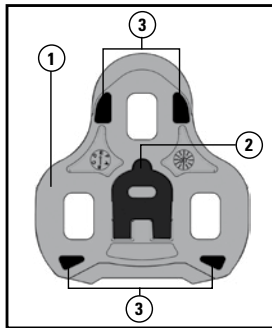

## VUE DE CÔTÉ

**1 : Rayon de courbure :** les cales LOOK présentent un rayon de courbure de 150mm. Ce rayon de courbure permet à la semelle de la chaussure d'avoir une cambrure qui est absolument indispensable au confort du pied dans la chaussure. Il est donc important que les semelles des chaussures qui sont utilisées avec ces cales présentent ce même rayon de courbure. Si le rayon de courbure de la semelle est différent, la cale se déforme lorsqu'on la fixe et un mauvais maintien peut en être la conséquence.

**2 : Repère axe – pédale :** ce repère correspond à la position de l'axe de la pédale lorsque la cale est engagée dans celle-ci.

**3 : PAD :** voir explication précédemment.

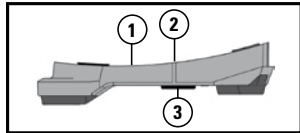

## • Installation des cales

**Attention :** avant toute utilisation, assurez-vous que les cales sont suffisamment serrées sous vos chaussures avant d'enclencher.

Fixez la cale sous la chaussure à l'aide des vis (1) et des plaquettes (2) fournies (ou préconisées) avec les cales.

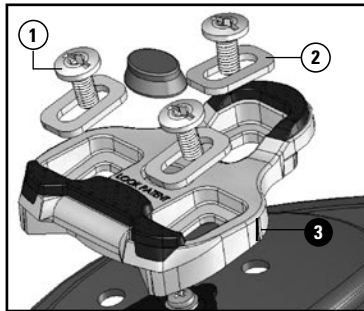

## Réglage des cales :

**Etape 1 :** Positionnement latéral de la cale : centrez le plus possible la cale sous la chaussure (trous de fixation de la semelle au milieu des fenêtres de la cale).

**Etape 2 :** Positionnement longitudinal de la cale (en avant ou en arrière sous la chaussure). La majorité des experts estime que le repère sur la cale (3) (qui matérialise l'axe de la pédale) doit se situer sous l'axe de l'articulation du métatarse interne : Voir schéma ci-contre

L'axe de l'articulation de votre métatarse interne se situe au centre de l'articulation entre le pied et le gros orteil.

**Etape 3 :** Une fois la cale positionnée comme décrit ci-dessus, fixez la cale à la chaussure en utilisant les vis de fixation sans oublier d'utiliser les plaquettes. Le serrage se fait avec une clé Allen de 3 mm ou un tournevis plat. Le couple de serrage doit être compris entre 5,5 et 6 Nm.

**Etape 4 :** Enclenchez votre pied dans la pédale et faites quelques mètres avec votre vélo. Si vos talons touchent les bases ou si vous sentez que vous forcez sur votre cheville ou votre genou plus d'un côté que de l'autre, changez l'orientation de la cale. Répétez l'opération jusqu'à ce



que vous ne sentiez plus aucune gêne lors du pédalage.

**Etape 5 :** une fois la cale complètement réglée, vérifiez le couple de serrage (entre 5,5 et 6 Nm).

**Attention :** avant d'aller sur la route assurez-vous de savoir utiliser vos pédales automatiques.

**Exercez-vous à enclencher et déclencher plusieurs fois les pédales à l'arrêt et entraînez-vous mentalement à déclencher les pédales au stop ou dans d'autres situations qui nécessiteraient de poser le pied au sol.**

### Cas de l'utilisation de la mémoire :

Pour utiliser la mémoire de réglage, vous devez posséder une chaussure compatible équipée d'un trou central en forme d'oblong (Voir schéma ci-contre).

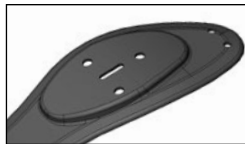
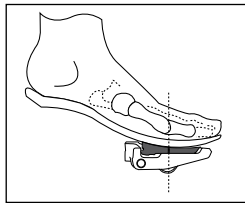

### Montage de la mémoire lors d'une première installation :

Si votre chaussure est équipée de l'oblong central et que la vis y est fixée, dévissez-la. Montez votre cale avec la pièce mémoire mais sans le PAD. Fixez la cale et vissez la pièce mémoire sans serrer. N'insérez pas le PAD tant que votre réglage de cale n'est pas terminé.

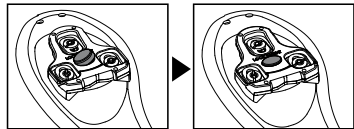

Faites vos réglage de cale (voir § précédent) sans le PAD (mais ne faites pas une sortie complète sans le PAD). Une fois le réglage trouvé, vissez la mémoire et insérez le PAD par l'extérieur (Voir schéma ci-contre).

### Montage de la cale lors d'un simple remplacement de cales usagées :

Dévissez la cale et sortez-la sans toucher à la pièce mémoire. Posez votre cale neuve qui va reprendre exactement le même réglage que l'ancienne en se clipsant sur la pièce mémoire.

## KEO FIT

Aujourd'hui, LOOK vous donne la possibilité par le biais de vos détaillants de pouvoir régler vos cales en fonction de votre cycle de pédalage grâce à notre outils Kéo Fit.

Pour plus de renseignement, rendez-vous sur le site [www.lookcycle.com](http://www.lookcycle.com)

## FONCTIONNEMENT DE LA TENSION

Les pédales à lames (technologie BLADE), par leurs comportements, nous ont permis de supprimer le réglage en dureté. Toutefois, afin de satisfaire tous les consommateurs, nous avons conçu des pédales offrant différents niveaux de rigidité. Si jamais il s'avérait que la rigidité de votre pédale ne vous conviennent pas, dès le début, ou au cours de votre utilisation, vous avez la possibilité de changer celle-ci en vous rendant chez un détaillant agréé.

## CHAUSSAGE / DECHAUSSAGE

**Engagement :** insérez la cale suivant la trajectoire **1** et appuyez sur la pédale suivant la trajectoire **2** pour verrouiller la cale.

**Déclenchement :** effectuez une rotation vers l'extérieur **(3)**. Le déclenchement est aussi possible vers l'intérieur mais n'est pas conseillé car plus dangereux. En effet le talon de la chaussure peut toucher les rayons de la roue.



## MAINTENANCE

**Attention :** Avant chaque utilisation, vérifiez que vos pédales et vos cales sont propres et qu'elles fonctionnent correctement.

Vérifiez régulièrement l'usure de vos cales et changez-les si nécessaire. Des cales en mauvais état peuvent déclencher involontairement et causer un accident. Les cales doivent être changées dès qu'un des quatre témoins d'usure blancs apparaît à fleur du rouge, du gris ou du noir.

Remplacer les anciennes cales uniquement avec des cales Kéo LOOK.

Ne pas percer, repeindre ou revernir les pédales.

Laisser les pédales et les cales loin d'une source de chaleur.

L'axe LOOK n'est validé qu'après un test de rotation de deux millions de cycles à 100tours/min, avec une charge de 90Kg sur le centre de la pédale et une rotation décentrée (ce qui crée un choc à chaque tour). Ce test est supérieur à la norme en vigueur : la EN 14 781.

L'utilisation de nettoyeurs haute pression est déconseillée.

## GARANTIE

**Nous vous recommandons de conserver votre facture d'achat et d'enregistrer votre garantie en ligne sur le site : [www.lookcycle.com](http://www.lookcycle.com)**

Les pédales LOOK offrent le meilleur de la technologie actuelle en matière de pédales automatiques. Elles ne peuvent cependant garantir un déclenchement de sécurité en cas d'accident.

LOOK, à travers ses distributeurs agréés dans le pays dans lequel le produit a été acheté, garantit au premier acheteur ou utilisateur le produit contre tout vice ou défaut de fabrication. Cette garantie est de 2 ans à compter de la date d'achat.

Pour toute demande en garantie, le produit doit être retourné à votre détaillant agréé LOOK avec la notice d'assemblage et la facture d'achat.

Cette garantie limitée ne s'applique pas à l'usure normale (y compris pour les cales), ni aux pièces qui ont été retouchées, réparées ou modifiées, ou aux dégâts causés par un accident, une utilisation abusive, un mauvais entretien ou une utilisation inappropriée (y compris spinning (vélo en salle), sauts,

figures acrobatiques, cyclisme extrême ou autres activités similaires).

Le bénéfice exclusif apporté par la Garantie Limitée LOOK, ou tout autre garantie implicite, se limite à la réparation ou à l'échange, selon décision exclusive de LOOK, de tout ou partie du produit concerné.

En aucun cas, LOOK et ses agents ou distributeurs ne peuvent être tenus pour responsables ni des dommages, directs ou consécutifs, ni de la prise en charge des frais de transport ou d'expédition du produit, que la plainte soit ou non basée sur un contrat, une garantie, la négligence ou la fiabilité du produit. De même, ils ne pourront pas être tenus pour responsables de la perte ou de dommages relatifs à un produit autre que le seul produit garanti, ainsi que pour la perte d'usage d'un bien, ou pour d'autres éventuelles pertes financières.

Quelle qu'en soit la cause, ni LOOK, ni aucun agent ou distributeur, ne peut être passible d'une quelconque contribution financière ou indemnisation pour un produit. Les droits alloués par la garantie et les bénéfices ne peuvent être cédés ni transmis.

Les obligations de LOOK sous une garantie quelconque sont limitées, selon la plus large acceptation de la loi, à celles spécifiées dans cette Garantie Limitée LOOK. Cependant certains pays ou Etats n'autorisent aucune limitation de durée pour une garantie implicite, et/ou pour l'exclusion ou la

limitation de dommages directs ou consécutifs, ce qui implique que les limites mentionnées ci-dessus ne s'appliqueraient pas dans ce cas.

Cette Garantie Limitée vous donne des droits légaux spécifiques, mais aussi éventuellement d'autres droits, qui varient selon les législations locales.

**Les produits LOOK sont protégés par les droits de la propriété industrielle.  
Pour plus d'information, rendez-vous sur : [www.lookcycle.com/patents](http://www.lookcycle.com/patents)**

## - ASSEMBLY INSTRUCTIONS -

**Congratulations on your purchase of a pair of LOOK KEO pedals.  
Before using LOOK pedals, attentively read this notice.**

Bicycle riding is an inherently dangerous activity. To reduce the risk of serious injury, be sure your bicycle is adequately maintained and that all components are correctly installed and adjusted. Always wear a helmet and follow the rules of the road when cycling. Do not rely on reflectors. Always use a proper headlight and tail lights when riding at any time of reduced visibility.

KEO pedals are not intended for beginning cyclists, and they are not designed to release automatically in a fall or crash. Proper use by skilled riders will increase riding efficiency and performance, but pedals may be an aggravating factor in the event of a fall or collision.

Do not use your KEO pedals with 'street' shoes or with cleats other than LOOK KEO cleats, as your feet may slip off and cause a crash.

- **WARNING:** these LOOK pedals are designed and optimized for use by cyclists not exceeding 100 kg (220.5 lbs).
- Do not use LOOK KEO pedals with casual shoes or with cleats other than those provided for KEO pedals; your foot may slip causing an accident.
- The cleat and pedal materials were specially designed to work together, the use of cleats other than LOOK KEO cleats may degrade of pedal performance and could lead to seriously damaging your pedals.
- Before riding on the road, ensure that you are familiar with the proper use of your new automatic pedals. Practice engaging and releasing several times from the pedals while stopped or during any other situation where you have a foot on the ground.
- It is highly recommended to read attentively and completely this notice prior to installing and using these pedals. Be sure to keep this notice. Should you have any hesitation or doubts about the proper installation and adjustment of your pedals, please contact your local accredited LOOK reseller.

LOOK reserves the right and possibility to change at any time the product specifications without prior notice.

#### WARNING:

**SERVICE LIFE – WEAR – INSPECTIONS TO PERFORM** – The service life of LOOK components depends on numerous factors, such as the weight of the user and the conditions of use. Shocks, crashes and in general, inappropriate use may compromise the structural integrity of components, reducing, potentially significantly, their service life. In addition, during normal use over time, certain components are subject to wear. It is highly recommended to regularly have your bicycle inspected by a qualified mechanic to control creaking, any deformations, signs of fatigue and wear. Should the inspection reveal evidence of deformations, creaking, signs of shocks or fatigue, as small as they may be, immediately replace the component; also be sure to replace any components showing signs of significant wear. The frequency of inspections is dependent on many factors, contact a LOOK representative to determine the intervals best adapted to you needs. Should you exceed 85 kg / 185 lbs, increased attention and more frequent inspections of the bicycle and components (with respect to those weighing less than 85 kg / 185 lbs) is recommended in order to verify if there is any creaking, deformations, signs of fatigue or wear.

## PRODUCT CONTENTS AND COMPONENTS

Congratulations on your purchase of a pair of LOOK KEO pedals.

Within the packaging of your pedals you will find the following components:

1 pair of pedals – 1 pair of KEO GRIP cleats – 6 fixing screws – 6 rectangular washers – 1 assembly notice – 1 LOOK sticker

## MOUNTING THE PEDALS

Ensure that the threads of the cranks are BSA (9/16x20).

Clean and grease the crank pedal threads prior to mounting the pedals.

**WARNING:** there is each a right pedal and a left pedal. The left pedal, marked with a ring on the axle, threads counter-clockwise into the left crankarm. Tighten the pedal using an 8 mm Allen key (Hex key) for pedals equipped with steel axles and using a 6 mm Allen key (Hex key) for pedals equipped with a titanium axle. In either case using the Allen key, screwing takes place from the backside of the crank. The recommended torque is 40Nm (29.5 lbf-ft).

## Q-FACTOR ADJUSTMENT



With the latest generation axles, LOOK provides the consumer with the possibility to increase the Q-factor.

Using washers that you may place between the pedal and the crank, the user has the possibility to increase the distance between the two pedals. These washers are available from your local accredited LOOK reseller.

## CLEAT CONTENTS AND MOUNTING

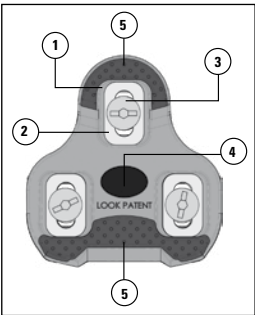

**WARNING:** these cleats are designed to reduce the risks of slipping when walking short distances and are not intended for long or extended walks.

### VIEW: CLEAT – PEDAL INTERFACE :

**1: Attachment window:** the 3 attachment windows allow the cleat to be fixed to the sole of the shoes. They are rectangular in form allowing for amplitude of lateral (side-to-side) adjustment of 4 mm and a longitudinal (vertical) adjustment range of 9 mm. These 2 dimensions of cleat adjustment allow each cyclist to precisely position the cleat on the sole of the shoe.

**2: rectangular washers (6)**

**3: cleat fixing screws (6):** the screws delivered with the cleats are M5x11. They are designed to be tightened using either a 3mm Allen key or a flathead screwdriver.

**WARNING:** to attach the cleat to a sole with inserts, you may need to use longer screws provided with the shoes or available as a kit from your retailer (LOOK 20mm screw kit reference: DTPD/0151059).

**4: PAD:** Play adjusting pad between the cleat and pedal, essential for proper and efficient operation of the pedal system.

**WARNING:** when using the cleat adjustment memory pad, once the cleat is positioned and attached to the sole and adjustment memory pad the PAD should be re-inserted from the exterior of the cleat into its original position. The shape and the material of the PAD make this possible (see the following paragraph).

**5: Anti-slip pads:** these polyurethane pads limit the risks of slipping when walking.

**WARNING:** It is hazardous to use the cleats once the pad wear indicators become apparent (see diagram opposite).





## VIEW: CLEAT – SHOE SOLE INTERFACE

### 1: Cleat body

**2: Adjustment Memory pad:** This piece is to be screwed to the sole of the shoe. It allows for replacement of the cleat without re-adjustment. The new cleat snaps onto the adjustment memory pad (that remains attached to the sole while the cleat is removed and replaced) placing it into the precise location as the previously installed cleat.

Note: This feature is applicable only if your shoe is specifically equipped with a 4th oblong hole down the center of the sole. If the sole of your shoe is not so equipped, you may still mount the cleat. In this case, it is essential to leave the adjustment memory pad in its original position in the cleat.

**3: Sole anti-slip pads:** these polyurethane pads limit the risks of slipping between the cleat and the sole, especially with carbon soles.

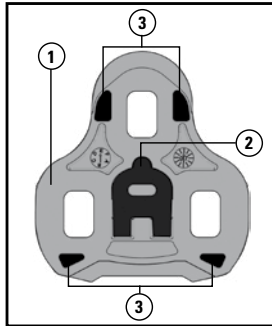

## SIDE VIEW

**1: Bend Radius:** LOOK cleats are designed with a bend radius of 150mm. This bend radius provides a camber to the sole that is essential to making the shoe comfortable. For optimal performance, it is important that the sole of the shoe presents the same bend radius as the cleats. If the bend radius is not the same, the cleat may deform when attached to the sole resulting in inadequate support.

**2: Pedal-axle mark:** the reference mark corresponds to the position of the pedal axle when the cleat is engaged in the pedal.

**3: PAD:** see previous paragraph.

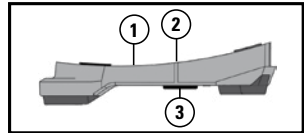

## • Cleat Installation:

**WARNING:** before use, be sure that the cleats are sufficiently secured, tightened to your shoes before engaging.

Attach the cleat to the sole of the shoe using the cleat fixing screws (1) and the rectangular washers (2) provided (or recommended) with the cleats.

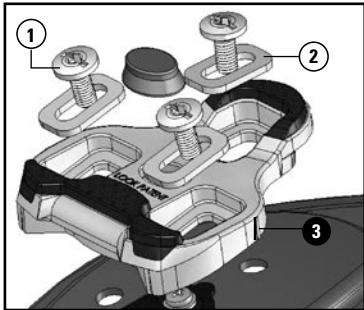

## Cleat adjustment:

**Step 1:** Horizontal (side-to-side) cleat positioning: center the cleat on the sole (screw holes centered in each of the three cleat attachment windows).

**Step 2:** Vertical (toe-to-heel) cleat positioning: Most experts consider that the pedal-axle mark (3) (that indicates the location of the pedal axle) should be positioned below the ball of the foot: see diagram on opposite page.

The ball of your foot is located between the arch and your big toe.

**Step 3:** Once the cleat is positioned as described above, fasten the cleat to the sole using the cleat fixing screws along with the rectangular washers. Tighten the screws using a 3mm Allen key or a flathead screwdriver. Tightening torque should be between 5.5 and 6 Nm (between 4 and 4.5 lbf-ft).

**Step 4:** Wearing your cleated shoes, engage your feet into the pedals and ride your bike a few meters. If your heels touch the chainstays or if your feet feel under tension or stress in your calves or knee, slightly reposition your cleat. Repeat the operation until you feel fully comfortable throughout the pedal stroke.

**Step 5:** once the cleat properly adjusted, confirm the tightening torque on the cleat fixing screws (5.5 and 6 Nm (between 4 and 4.5 lbf-ft)).

**WARNING:** before riding on the road, be sure you know how and are familiar with the use of automatic pedals. Practice engaging and disengaging the pedals and cleats several times while at a standstill. Prepare yourself mentally to disengage your feet from the automatic pedals when stopping or during other situations that require putting your foot on the ground.

#### Using the Adjustment Memory Positioner:

To use the adjustment memory positioner, your shoes should be equipped with a central oblong bolt hole (see adjacent diagram).

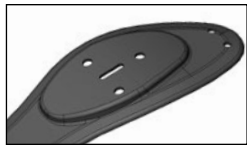
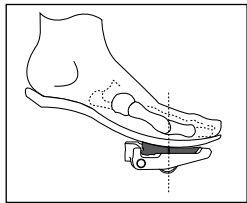

#### Installing the Adjustment Memory pad:

If your shoe is equipped with a central oblong bolt hole and bolt, remove the bolt. Position the cleats on the sole of your shoes. Fasten the cleat and install the Adjustment Memory Positioner without tightening it all the way. Do not insert the external pad until you have completed adjustment and tightened each cleat fixing bolt as well as the Adjustment Memory Positioner bolt. Insert the PAD from the exterior (see adjacent diagram).

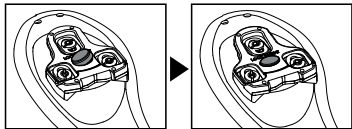

#### Replacing worn cleats using the Adjustment Memory Positioner:

Unscrew the cleat fixing screws and remove the cleat without touching the Adjustment Memory Positioner screw. Position your new cleat and snap it into place on the Adjustment Memory Positioner, your cleat will automatically be positioned in the same position as previously defined.

## KEO FIT

Today, LOOK gives you the possibility to adjust your cleats with respect to your natural pedal motion using the KEO FIT system available at your local authorized LOOK reseller.

For more information, see KEO Fit at [www.lookcycle.com](http://www.lookcycle.com)

## TENSION ADJUSTMENT

The behaviour of blade pedals (BLADE technology) has allowed us to avoid the need for stiffness adjustment. However, to satisfy consumers, we have developed pedals offering several tension options. If for any reason you are not satisfied with the tension of your pedals, at any time, you have the choice of changing your pedals with you local authorized LOOK reseller.

## ENGAGING / DISENGAGING

**Engaging:** Insert the cleat with respect to trajectory **1** (toe-in) and press down on the pedal (heel down) per trajectory **2** to secure the cleat in the pedal.

**Disengaging:** twist your heel away from the bike, towards the outside, as seen in diagram **3**. Disengaging is possible towards the inside but is NOT recommended as it may be dangerous, your risk putting your heel into the spokes of the rear wheel.

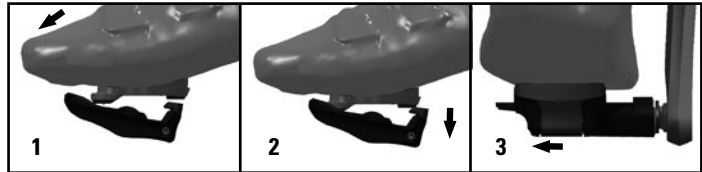

## MAINTENANCE

**WARNING :** Before each ride, check that your pedals and cleats are clean and function properly. Regularly check the wear of your cleats and replace with new ones when necessary. Worn cleats may inadvertently disengage and could lead to an accident. Cleats should be replaced as soon as any one of the four white cleat wear indicators becomes apparent, regardless of whether you have red, grey, or black cleats.

Replace your old cleats only with LOOK KEO cleats.

Do not pierce, paint, or re-clear coat your pedals.

Do not leave your pedals or cleats near a heat source.

LOOK axles are not certified until having passed a rotating test of two millions cycles at 100 revolutions per minute with a load of 90 kg (198 lbs) placed on the center of the pedal and an off-center rotation (which creates a shock each revolution). This test exceeds the standards: EN 14 781.

Use of high pressure cleaners is not recommended.

## WARRANTY

**We recommend you keep you receipt and register your guarantee online via the website: [www.lookcycle.com](http://www.lookcycle.com)**

LOOK pedals provide the best and latest technology with regards to automatic pedals. However, they do not guarantee safety in the event of an accident.

LOOK, through its authorized distributors in each country where the product is sold through retail, guarantees the initial buyer or user that this product shall be free from defects in materials and workmanship. This Limited Warranty is valid for 2 years from the date of purchase.

For warranty claims or service, the product should be returned to your local authorized LOOK reseller with this Product Notice and proof of purchase.

This Limited Warranty does not apply to normal wear (including wear of the cleats), nor to parts that have been refurbished, repaired or modified, nor to damage caused by accident, abusive use, poor maintenance or improper use. Improper use which warrants this warranty includes spinning (indoor exercise), jumping, acrobatic figures, extreme cycling or similar activities.

The sole remedy under the LOOK Limited Warranty or any implied warranty shall be limited to the repair or replacement, at LOOK's sole option, of the subject product or parts thereof.

In no event shall LOOK, its agents or distributors, be liable for damages, direct, indirect or consequential, nor for any costs of transport or shipping of product, whether the claim be based on contract, warranty, negligence, or product liability. As well, they will not be held responsible for loss or damage to property other than the warranted product itself, nor for the loss or damage to other property or other economic losses. Neither LOOK nor any agent or distributor shall be liable for contribution or indemnity, whatever the cause. Warranty rights and remedies may not be assigned or transferred. LOOK's obligations under any warranty shall be limited to the greatest extent allowed by law as provided in this LOOK Limited Warranty. Some states do not allow limitations on how long an implied warranty lasts and/or the exclusion or limitation of incidental or consequential damages, so the above limitation and exclusion may not apply to you.

This Limited Warranty gives you specific legal rights and you may also have other rights which vary from state to state.

**LOOK products are protected by industrial property rights.**

**See [www.lookcycle.com/patents](http://www.lookcycle.com/patents) for more details.**

## **- ISTRUZIONI PER IL MONTAGGIO -**

**Prima di qualsiasi uso, si prega di leggere attentamente le presenti istruzioni per l'uso.**

Il rischio è inerente alla pratica del ciclismo. Per ridurre i rischi di danni seri, occorre verificare che la bicicletta sia sempre sottoposta a una corretta manutenzione e che tutti i suoi componenti siano correttamente assemblati e regolati. Durante la pratica del ciclismo, si consiglia vivamente di indossare sempre un casco e rispettare il codice della strada. Inoltre, si consiglia di non fare affidamento soltanto sui riflettori ma di usare i dispositivi d'illuminazione anteriori e posteriori montati sulla bicicletta, nonché un giubbotto di sicurezza in caso di visibilità ridotta.

I pedali Kéo non devono essere usati da ciclisti principianti. Non sono stati progettati per sganciarsi automaticamente in caso di incidente. Un uso appropriato dei pedali automatici da parte di ciclisti comprovati migliorerà l'efficacia della pedalata ma possono rappresentare un fattore aggravante in caso di caduta o incidente.

- **ATTENZIONE:** i pedali LOOK sono stati progettati ed ottimizzati per essere usati da ciclisti aventi un peso inferiore a 100 kg (220,5 libbre).
- Non usare i pedali Kéo con scarpe da città o tacchette diverse dalle tacchette Kéo poiché il piede potrebbe scivolare, il che provocherebbe incidenti.
- Le materie delle tacchette e dei pedali sono state appositamente progettate per essere compatibili tra di loro. L'uso di tacchette diverse da quelle LOOK Kéo, rischia di danneggiare seriamente i pedali e compromettere il corretto funzionamento dei pedali.
- Prima di mettersi alla guida della propria bicicletta, occorre assicurarsi di sapere usare i nuovi pedali automatici. Occorre esercitarsi a agganciare e sganciare più volte i pedali con la bicicletta ferma e allenarsi mentalmente a sganciare i pedali in caso di stop o in altre situazioni che richiedono di scendere dalla bicicletta.
- Si raccomanda di leggere attentamente e interamente le istruzioni per l'uso prima di installare ed usare i pedali. Conservare accuratamente le presenti istruzioni per l'uso. In caso di dubbio durante l'installazione o la regolazione dei pedali LOOK, si prega di contattare il proprio rivenditore autorizzato LOOK.

LOOK si riserva la facoltà di cambiare, senza alcun preavviso, le specifiche del prodotto.

**ATTENZIONE:**

**DURATA DI VITA – USURA – CONTROLLI DA ESEGUIRE** - La durata dei componenti LOOK dipende da numerosi fattori come il peso dell'utilizzatore e le condizioni d'uso. Gli urti, le cadute e più generalmente un uso inappropriato possono compromettere la durata dei componenti. Inoltre, alcuni componenti sono, con il passare del tempo, soggetti ad usura. Si consiglia di fare controllare la propria bicicletta da un meccanico qualificato al fine di verificare l'eventuale presenza di incrinature, deformazioni, segni di fatica o usura. Qualora il controllo in questione evidenziasse deformazioni, incrinature, segni di urto o fatica, anche minimi, sostituire immediatamente i componenti molto usurati. La frequenza dei controlli dipende da numerosi fattori. Contattare il proprio rappresentante di LOOK per scegliere l'intervallo più adatto alle vostre esigenze. Se pesate più di 85 kg (185 libbre), occorrerà prestare una maggiore attenzione a quanto sopra e fare controllare più frequentemente la bicicletta (rispetto a coloro che pesano meno di 85 kg/185 libbre) per verificare l'eventuale presenza di incrinature, deformazioni o altri segni di fatica o usura.

## PRESENTAZIONE DEL PRODOTTO E DEI SUOI COMPONENTI

Congratulazioni. Avete appena acquistato un paio di pedali LOOK Kéo. L'imballaggio dei pedali deve contenere i seguenti elementi:

1 paio di pedali - 1 paio di tacchette Kéo GRIP - 6 viti - 6 piastrine

1 manuale di montaggio - 1 sticker LOOK

## MONTAGGIO DEI PEDALI

Assicurarsi che le pedivelle siano di tipo BSA (9/16x20).

Pulire e lubrificare la filettatura delle pedivelle prima di montare i pedali.

Attenzione: esistono un pedale destro ed un pedale sinistro. Il pedale sinistro, contrassegnato con un anello sull'asse, si avvita in senso antiorario. L'avvitamento del pedale va effettuato con una chiave a brugola da 8 mm per i pedali dotati di un asse in acciaio e una chiave a brugola da 6 mm per quelli dotati di un asse in titanio. In entrambi i casi, l'avvitamento dei pedali deve essere effettuato all'interno della pedivella. La coppia di serraggio raccomandata deve essere pari a 40Nm.

## REGOLAZIONE DEL Q-FACTOR



Con l'ultima generazione di assi, LOOK offre la possibilità ai ciclisti di regolare in modo positivo il proprio Q-Factor.

Grazie a rondelle che vanno sistemate tra le pedivelle ed i pedali, l'utilizzatore potrà aumentare la distanza tra i due pedali. Tali pezzi sono disponibili presso i dettaglianti autorizzati.



## PRESENTAZIONE E MONTAGGIO DELLE PEDIVELLE

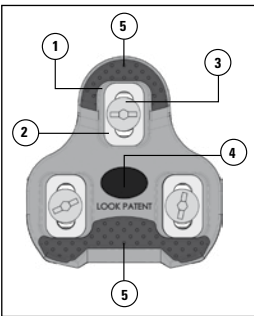

**ATTENZIONE.** Le tacchette sono state appositamente progettate per limitare i rischi di scivolamento. Possono sopportare camminate di brevissima distanza e non sono, in alcun caso, previste per lunghe camminate.

### VISTA DAL BASSO: CONTATTO TACCHETTA - PEDALE

**1: finestra di regolazione:** le 3 finestre di regolazione permettono di fissare la tacchetta sotto la suola delle scarpe. Sono rettangolari per permettere una regolazione laterale con un'ampiezza di 4 mm. Dal canto suo, l'ampiezza longitudinale è pari a 9 mm. Questi due assi di regolazione permettono ai ciclisti di posizionare precisamente la tacchetta sotto la suola.

**2: piastrelle (6)**

**3: viti di fissaggio della tacchetta (6):** le viti fornite con le tacchette sono viti M5x11. Sono state appositamente progettate per essere avvitate con una chiave a brugola da 3mm o un cacciavite piatto.

**Attenzione.** In caso di fissaggio della tacchetta sotto una suola ad inserti, usare viti più lunghe fornite con le scarpe o disponibili sotto forma di kit presso il vostro dettagliante (codice kit viti da 20 mm LOOK: DTPD/0151059).

**4: PAD:** tampone di recupero di gioco tra la tacchetta ed il pedale indispensabile per il corretto funzionamento dei pedali.

**Attenzione:** in caso d'uso della memoria di regolazione, il PAD deve essere posizionato dall'esterno della tacchetta dopo il fissaggio di questa ultima alla suola. La sua forma e la sua materia consentono tale posizionamento (vedi paragrafo successivo).

**5: Pattini antiscivolo:** questi pattini in poliuretano permettono di limitare i rischi di scivolamento durante le camminate.

**Attenzione:** è pericoloso usare la tacchetta se i pattini sono abbastanza usurati da lasciare apparire uno degli indicatori d'usura (vedi schema accanto).

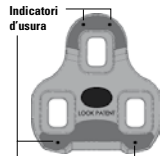

## VISTA DALL'ALTO: CONTATTO TACCHETTA - SUOLA

### 1: Corpo della tacchetta

**2: Memoria di regolazione:** questo pezzo si avvita sotto la suola delle scarpe. Permette di sostituire la tacchetta senza dovere rifare la regolazione. La nuova tacchetta si inserisce sulla memoria di regolazione (rimasta avvitata sotto la suola durante la sostituzione della tacchetta) e riprende esattamente la stessa posizione della vecchia tacchetta.

Nota: tale funzione può essere usata soltanto se si dispone di una suola dotata del 4° oblungho specifico.

Qualora la suola ne fosse sprovvista, rimane pur sempre possibile montare la tacchetta. In tale caso, è indispensabile lasciare la memoria inserita sulla tacchetta.

**3: Pattini antiscivolo su suola:** questi pattini in poliuretano permettono di limitare i rischi di scivolamento tra la suola e la tacchetta in particolare in caso d'uso di soles in carbonio.

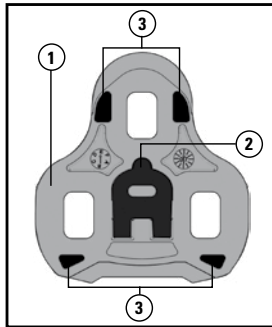

## VISTA LATERALE

**1: Raggio di curvatura:** le tacchette LOOK presentano un raggio di curvatura pari a 150 mm. Tale raggio di curvatura permette alla suola della scarpa di avere un'incurvatura assolutamente indispensabile al comfort dei piedi nelle scarpe. Risulta pertanto importante che le soles delle scarpe usate con tali tacchette presentino il medesimo raggio di curvatura. Qualora il raggio di curvatura della suola fosse diverso, la tacchetta si deformerà se fissata, il che potrebbe provocare un errato mantenimento.

**2: Contrassegno asse - pedale:** il contrassegno corrisponde alla posizione dell'asse del pedale quando la tacchetta è inserita in questa ultima.

**3: PAD:** vedi spiegazioni di cui sopra.

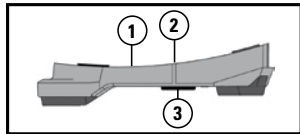

## • Installazione delle tacchette:

**Attenzione.** Prima di qualsiasi uso, occorre assicurarsi che le tacchette siano sufficientemente strette sotto le scarpe prima dell'aggancio.

Fissare la tacchetta sotto la scarpa per mezzo delle viti (1) e delle piastrine (2) in dotazione (o raccomandate) con le tacchette.

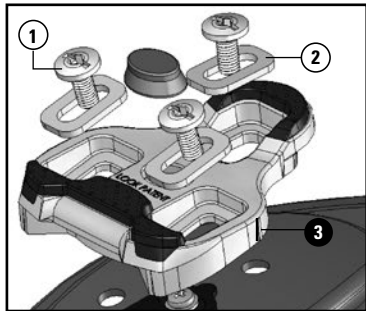

## Regolazione delle tacchette:

**Fase 1:** posizionamento laterale della tacchetta. Centrare il più possibile la tacchetta sotto la scarpa (foro di fissaggio della suola nel mezzo delle finestre della tacchetta).

**Fase 2:** posizionamento longitudinale della tacchetta (posizione anteriore o posteriore sotto la scarpa). La maggiore parte degli esperti ritiene che il contrassegno inciso sulla tacchetta (3) (che materializza l'asse del pedale) deve situarsi sotto l'asse dell'articolazione del metatarso interno: vedi schema accanto.

L'asse dell'articolazione del metatarso interno è situato nel centro dell'articolazione tra il piede e l'alluce.

**Fase 3:** una volta posizionata la tacchetta come precedentemente descritto, fissare la tacchetta alla scarpa usando le viti di fissaggio senza dimenticare di usare le piastrine. Il serraggio deve essere effettuato con una chiave a brugola da 3 mm o un cacciavite piatto. La coppia di serraggio deve essere compresa tra 5,5 e 6 Nm.

**Fase 4:** introdurre il piede nel pedale e percorre alcuni metri con la bicicletta. Se i talloni toccano le

basi o se si ha l'impressione di esercitare una forzatura sulle proprie caviglie o ginocchia più da un lato che dall'altro, occorre cambiare l'orientamento della tacchetta. Ripetere l'operazione fino alla scomparsa da qualsiasi disturbo durante la pedalata.

**Fase 5:** una volta la tacchetta interamente regolata, verificare la coppia di serraggio (5,5 - 6 Nm).

**Attenzione:** prima di usare la bicicletta su strada, assicurarsi di sapere usare i pedali automatici.

**Occorre allenarsi ad agganciare/sganciare più volte i pedali con la bicicletta ferma, allenarsi a sganciare i pedali in caso di stop o in altre situazioni che richiedono scendere dalla propria bicicletta.**

**Caso dell'uso della memoria:**

Per usare la memoria di regolazione, si deve essere in possesso di scarpe compatibili dotate di un foro centrale di forma oblunga (vedi schema accanto).

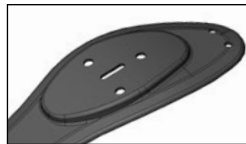
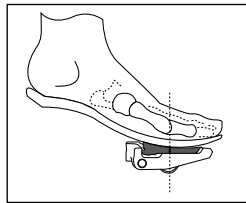

### **Montaggio della memoria in caso di primo uso:**

Se le scarpe sono dotate da un oblungho centrale, allentare l'eventuale vite fissata. Montare la tacchetta con il pezzo memoria ma senza il PAD. Fissare la tacchetta ed avvitare il pezzo memoria senza serrare. Non inserire il PAD fintantoché la regolazione della tacchetta non sia stata ultimata.

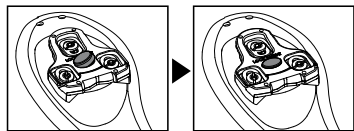

Effettuare le regolazioni della tacchetta (vedi capitolo precedente) senza il PAD (ma non si deve mai usare la propria bicicletta senza il PAD). Una volta ottenuta la giusta regolazione, avvitare la memoria ed inserire il PAD dall'esterno (vedi schema accanto).

### **Montaggio della tacchetta durante la sostituzione di tacchette usurate:**

Allentare la tacchetta ed estrarla senza toccare il pezzo memoria. Posizionare la tacchetta nuova che riprenderà esattamente la stessa regolazione di quella vecchia inserendosi sul pezzo memoria.

## KEO FIT

I clienti LOOK hanno la possibilità di regolare le proprie tacchette presso i dettaglianti autorizzati in funzione del ciclo di pedalata grazie agli utensili Kéo Fit.

Per maggiori informazioni, consultare il sito [www.lookcycle.com](http://www.lookcycle.com)

## FUNZIONAMENTO DELLA TENSIONE

I pedali a lame (tecnologia BLADE), dato il loro comportamento, ci hanno consentito di eliminare la regolazione della durezza. Tuttavia, per soddisfare i consumatori, abbiamo sviluppato dei pedali che offrono diverse opzioni di tensione. Se la durezza del pedale non dovesse risultare soddisfacente all'inizio o durante l'uso dei pedali, è possibile procedere alla sostituzione dei pedali presso un dettagliante autorizzato.

## AGGANCIO / SGANCIO

**Aggancio:** inserire la tacchetta secondo la traiettoria **1** ed esercitare una pressione sul pedale secondo la traiettoria **2** per bloccare la tacchetta.

**Sgancio:** eseguire una rotazione verso l'esterno (**3**). Lo sgancio è anche possibile verso l'interno ma non è consigliato in quanto più pericoloso dato che il tallone della scarpa potrebbe toccare i raggi della ruota.

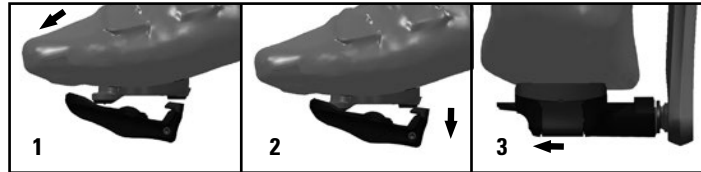

## MANUTENZIONE

**Attenzione:** prima di ogni uso, verificare che i pedali e le tacchette siano puliti e che funzionino correttamente.

Verificare l'usura delle tacchette e sostituirle se necessario. Tacchette in cattivo stato possono sganciarsi incidentalmente e provocare incidenti. Le tacchette devono essere sostituite non appena appare uno dei quattro indicatori bianchi d'usura in vicinanza del rosso, grigio o nero.

Sostituire le vecchie tacchette soltanto con tacchette Kéo LOOK.

Non forare, verniciare o laccare ulteriormente i pedali.

Tenere i pedali e le tacchette lontani da qualsiasi fonte di calore.

L'asse LOOK viene commercializzato soltanto dopo una prova di rotazione di due milioni di cicli a 100 giri/minuto con un carico di 90 kg sul centro del pedale ed una rotazione decentrata (il che crea un urto ad ogni giro). Tale prova è superiore alla norma più severa in vigore, cioè la EN 14 781.

Si sconsiglia l'uso di pulitori alta pressione.

## GARANZIA

**Si raccomanda di conservare la fattura di acquisto e registrare la propria garanzia in linea sul sito: [www.lookcycle.com](http://www.lookcycle.com)**

I pedali LOOK offrono il meglio della tecnologia attuale in materia di pedali automatici. Tuttavia, non possono garantire uno sgancio di sicurezza in caso di incidente.

LOOK, attraverso i distributori autorizzati presso i quali il prodotto è stato comprato, garantisce il primo acquirente o utente del prodotto contro qualsiasi vizio o difetto di fabbricazione. La garanzia è valida per 2 anni a decorrere dalla data d'acquisto del prodotto.

Per far sì che la garanzia possa essere valida, il prodotto deve essere restituito ad un dettagliante autorizzato LOOK accompagnato dal manuale d'assemblaggio e dalla fattura d'acquisto.

La presente garanzia limitata non si applica all'usura (compresa quella delle tacchette) né ai pezzi ritoccati, riparati o modificati o ai danni provocati da incidente, uso abusivo, errata manutenzione o uso improprio (compreso spinning, salti, figure acrobatiche, ciclismo estremo o altre attività simili).

La validità della Garanzia Limitata LOOK o di qualsiasi altra garanzia implicita si limita alla riparazione o alla sostituzione, secondo il parere esclusivo di LOOK, di tutto o parte del prodotto interessato.

LOOK ed i propri agenti non potranno mai essere ritenuti responsabili dei danni, diretti o conseguenti, né accollarsi le spese di trasporto o spedizione del prodotto, che il reclamo sia basato o meno su un contratto, una garanzia o risultasse dai difetti o dalla mancata affidabilità del prodotto. Analogamente, non potranno essere ritenuti responsabili della perdita o dei danni causati da un prodotto diverso dal prodotto coperto da garanzia, nonché dalla perdita d'uso di un bene o qualsiasi eventuale perdita finanziaria.

LOOK, i suoi agenti o distributori non potranno mai essere costretti a versare un qualsiasi contributo finanziario o indennizzo per un prodotto. I diritti ed i benefici attribuiti dalla garanzia non possono essere ceduti né trasmessi. Gli obblighi di LOOK derivanti da una qualsiasi garanzia sono limitati, secondo la più ampia accettazione della legge, a quelli specificati nella presente Garanzia Limitata LOOK.

Tuttavia, alcuni paesi o Stati non autorizzano le limitazioni di durata in caso di garanzia implicita e/o l'esclusione o la limitazione di danni diretti o consecutivi, il che implica che le sopramenzionate limitazioni non potranno applicarsi. La presente Garanzia Limitata dà all'utilizzatore diritti legali specifici ma anche eventualmente altri diritti che variano a seconda delle vigenti legislazioni locali.

**I prodotti LOOK sono protetti dai diritti industriali di proprietà. Visitate il sito [www.lookcycle.com/patents](http://www.lookcycle.com/patents) per maggiori informazioni.**

## - INSTRUCCIONES DE MONTAJE-

**Antes de su uso, lea atentamente estas instrucciones.**

El riesgo es inherente a la práctica del ciclismo. Para reducir los riesgos de lesiones graves, verifique que su bicicleta está bien cuidada y que todos los componentes están correctamente ensamblados y ajustados.

Se recomienda encarecidamente llevar siempre un casco y observar el código de circulación durante la práctica del ciclismo.

Se aconseja, cuando la visibilidad sea reducida, no contar sólo con los reflectores sino utilizar siempre iluminación delante y detrás en la bicicleta así como un chaleco de seguridad.

Los pedales Kéo no están previstos para los ciclistas principiantes y no están diseñados para desengancharse automáticamente en caso de accidente. Una utilización apropiada de los pedales automáticos por ciclistas experimentados mejora la eficacia del pedaleo pero puede ser un factor agravante en caso de caída o de accidente.

- **ATENCIÓN:** este pedal LOOK está diseñado y optimizado para ser utilizado por ciclistas que no superen los 100 kg (220,5 lbs).
  - No utilice los pedales Kéo con calzado de ciudad o con calas que no sean las calas Kéo, su pie podría deslizarse lo que podría causar un accidente.
  - Los materiales de las calas y de los pedales han sido especialmente diseñados para ser compatibles entre sí, utilizar calas que no sean las LOOK Kéo aumenta el riesgo de dañar seriamente sus pedales y de crear un riesgo real de mal funcionamiento.
  - Antes de circular por la carretera, asegúrese que sabe utilizar sus nuevos pedales automáticos. Ejercítese en enganchar y desenganchar varias veces los pedales estando parado y entréñese mentalmente en desenganchar los pedales en un stop o en otras situaciones en las que sea necesario poner el pie en el suelo.
  - Se recomienda leer atenta y completamente este manual antes de instalar y de utilizar estos pedales. Conserve cuidadosamente este manual. En caso de duda, durante la instalación o el reglaje de sus pedales LOOK, contacte por favor con su vendedor autorizado LOOK.
- LOOK se reserva la posibilidad de cambiar las especificaciones del producto sin previo aviso.

## ATENCIÓN:

**DURACIÓN DE VIDA - DESGASTE - CONTROLES A EJECUTAR** - La duración de vida de los componentes LOOK depende de numerosos factores, como el peso del usuario y las condiciones de utilización. Los choques, las caídas y, más generalmente, una utilización inadecuada pueden comprometer el estado estructural de los componentes, reduciendo, incluso considerablemente, su duración de vida. Además, algunos componentes están, con el tiempo, sujetos al desgaste. Le aconsejamos que haga controlar regularmente la bicicleta por un mecánico cualificado, con el fin de verificar la presencia de fisuras, deformaciones, signos de fatiga o desgaste. Si el control pone de manifiesto deformaciones, fisuras, signos de choque o de fatiga, aunque sean ínfimos, sustituya inmediatamente el componente; sustituya también inmediatamente los componentes muy gastados. La frecuencia de los controles depende de numerosos factores; contacte con un representante de LOOK para elegir el intervalo más adaptado a sus necesidades. Si usted pesa más de 85 kg/185 lbs, habrá que estar más atento y hacer controlar la bicicleta más frecuentemente (en comparación con los que pesan menos de 85 kg/185 lbs) para verificar si hay fisuras, deformaciones u otros signos de fatiga o desgaste.



## PRESENTACIÓN DEL PRODUCTO Y DE SUS COMPONENTES

Enhorabuena, acaba de adquirir un par de pedales LOOK Kéo. En el embalaje de los pedales debe encontrar los elementos siguientes:

- 1 par de pedales - 1 par de calas Kéo GRIP - 6 tornillos - 6 pastillas
- 1 manual de montaje - 1 adhesivo LOOK

## MONTAJE DE LOS PEDALES

Asegúrese de que las manivelas sean de tipo BSA (9/16x20).

Limpie y engrase el roscado de la manivela antes de montar el pedal.

Atención: hay un pedal derecho y un pedal izquierdo. El pedal izquierdo, marcado con un anillo en el eje, se enrosca en el sentido inverso de las agujas de un reloj. El enroscado del pedal se efectúa con una llave Allen de 8 mm para los pedales equipados con un eje de acero y una llave Allen de 6 mm para los que están equipados con un eje de titanio. En los 2 casos, el enroscado se efectúa en el interior de la manivela. El par de apriete recomendado es de 40Nm.

## AJUSTE DEL Q-FACTOR



Con la última generación de ejes, LOOK ofrece la posibilidad al consumidor de ajustar su Q-Factor de manera positiva.

Con ayuda de arandelas que podemos poner entre la manivela y el pedal, el usuario tendrá la posibilidad de aumentar su cota entre los dos pedales. Estas piezas estarán disponibles en sus detallistas autorizados

## PRESENTACIÓN Y MONTAJE DE LAS CALAS

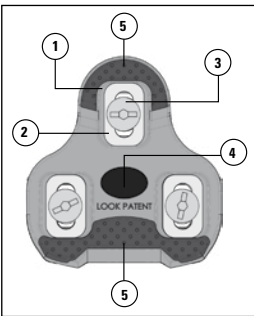

**ATENCIÓN:** estas calas están diseñadas para limitar los riesgos de deslizamiento en trayectos de distancias muy cortas y no están en ningún caso previstas para trayectos largos.

### VISTA DESDE ABAJO: CONTACTO CALA - PEDAL

**1: Ventana de ajuste:** las 3 ventanas de ajuste permiten fijar la cala bajo la suela de la zapatilla. Son rectangulares para permitir un ajuste lateral de una amplitud de 4 mm. La amplitud longitudinal es por su parte de 9 mm. Estos dos ejes de ajustes permiten a cada ciclista posicionar la cala de forma precisa bajo la suela.

**2: pastillas (6)**

**3: tornillo de fijación de la cala (6):** los tornillos entregados con las calas son tornillos M5x11. Están previstos para ser enroscados con una llave Allen de 3mm o un destornillador plano.

**Atención: para fijar la cala bajo una suela con inserciones, utilice tornillos más largos suministrados con las zapatillas o disponibles en forma de kit en su detallista (referencia del kit tornillos de 20mm LOOK: DTPD/0151059).**

**4: PAD:** Tapón de compensación del juego entre la cala y el pedal. Es indispensable para el buen funcionamiento.

**Atención: en caso de utilización de la memoria de reglaje, el PAD debe ser posicionado por el exterior de la cala una vez fijada ésta a la suela. Su forma y su material así lo permiten (ver párrafo siguiente).**

**5: Zapatas antideslizamiento:** estas zapatas permiten limitar los riesgos de deslizamiento durante la marcha. Son de poliuretano.

**Atención: Es peligroso utilizar la cala cuando las zapatas están bastante gastadas y dejan a la vista uno de los testigos de desgaste (ver esquema al lado).**

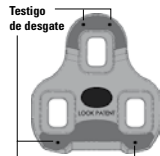

## VISTA DESDE ARRIBA: CONTACTO CALA-SUELA

### 1: Cuerpo de la cala

**2: Memoria de reglaje:** Esta pieza se atornilla debajo de la suela de la zapatilla. Permite sustituir la cala sin tener que rehacer el reglaje. La nueva cala se fija a presión en la memoria de reglaje (que permanece atornillada bajo la suela durante la sustitución de la cala) para recuperar exactamente la misma posición que la antigua cala.

Nota: Esta función es utilizable únicamente si dispone de una suela equipada con el 4º agujero oblongo específico.

Si su suela no está equipada con el mismo puede, a pesar de todo, montar la cala. En este caso, es indispensable dejar la memoria fijada en la cala.

**3: Zapatas antideslizamiento en suela:** estas zapatas de poliuretano permiten limitar los riesgos de deslizamiento entre la suela y la cala especialmente en el caso de utilización de suelas de carbono.

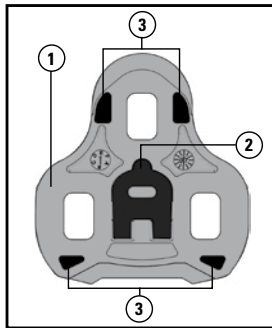

## VISTA LATERAL

**1: Radio de curvatura:** las calas LOOK presentan un radio de curvatura de 150 mm. Este radio de curvatura permite a la suela de la zapatilla tener una combadura que es absolutamente indispensable para el confort del pie en la zapatilla. Es pues importante que las suelas de las zapatillas que se utilicen con estas calas presenten este mismo radio de curvatura. Si el radio de curvatura de la suela es diferente, la cala se deforma en el momento de fijarse lo que puede dar como consecuencia una mala sujeción.

**2: Referencia eje – pedal:** esta referencia corresponde a la posición del eje del pedal cuando la cala está colocada en el mismo.

**3 : PAD:** ver explicación más arriba.

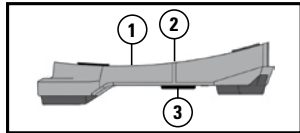

## • Instalación de las calas:

**Atención:** antes de cualquier utilización, asegúrese de que las calas están suficientemente apretadas bajo las zapatillas antes del enganche.

Fije la cala bajo la zapatilla con ayuda de los tornillos (1) y de las pastillas (2) suministradas (o recomendadas) con las calas.

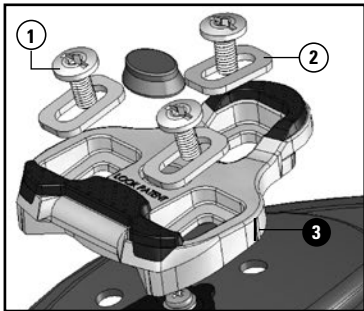

## Ajuste de las calas:

**Etapa 1:** Posicionamiento lateral de la cala: Centre lo más posible la cala bajo la zapatilla (agujeros de fijación de la suela en medio de las ventanas de la cala).

**Etapa 2:** Posicionamiento longitudinal de la cala (hacia delante o hacia atrás bajo la zapatilla). La mayoría de los expertos considera que la referencia en la cala (3) (que materializa el eje del pedal) debe situarse bajo el eje de la articulación del metatarso interno: Ver esquema al lado.

El eje de la articulación de su metatarso interno se sitúa en el centro de la articulación entre el pie y el dedo gordo del pie.

**Etapa 3:** Una vez posicionada la cala como se describe más arriba, fije la cala a la zapatilla utilizando los tornillos de fijación sin olvidar utilizar las pastillas. El apriete se hace con una llave Allen de 3 mm o un destornillador plano. El par de apriete debe estar comprendido entre 5,5 y 6 Nm.

**Etapa 4:** Enganche su pie en el pedal y haga algunos metros con su bicicleta. Si sus talones tocan las bases o si nota que fuerza su tobillo o su rodilla más en un lado que en el otro, cambie la orientación de la cala. Repita la operación hasta que no sienta ninguna molestia durante el pedaleo.

**Etapas 5:** Una vez la cala completamente ajustada, verifique el par de apriete (entre 5,5 y 6 Nm).

**Atención:** antes de circular por la carretera, asegúrese que sabe utilizar sus pedales automáticos.

**Ejercítense en enganchar y desenganchar varias veces los pedales estando parado y entréñese mentalmente en desenganchar los pedales en un stop o en otras situaciones en las que necesite poner el pie en el suelo.**

#### **Caso de utilización de la memoria:**

Para utilizar la memoria de reglaje, debe tener una zapatilla compatible equipada con un agujero central en forma de oblongo (Ver esquema al lado).

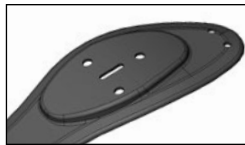
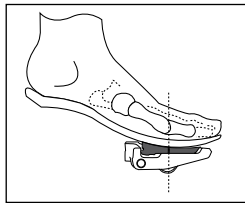

#### **Montaje de la memoria en el momento de una primera instalación:**

Si su zapatilla está equipada con oblongo central y el tornillo está fijado en la misma, desenrosquelo. Monte su cala con la pieza de memoria pero sin el PAD. Fije la cala y atornille la pieza de memoria sin apretarla.

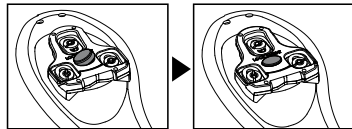

No inserte el PAD mientras no esté terminado el reglaje de la cala. Haga los reglajes de la cala (ver § anterior) sin el PAD (pero no haga una salida completa sin el PAD). Una vez encontrado el reglaje, atornille la memoria e inserte el PAD por el exterior (Ver esquema al lado).

#### **Montaje de la cala durante una simple sustitución de calas gastadas:**

Desenrosque la cala y sáquela sin tocar la pieza de memoria. Coloque su cala nueva que recuperará exactamente el mismo reglaje que la antigua al fijarse sobre la pieza de memoria.

## KEO FIT

Actualmente, LOOK le brinda la posibilidad, a través de sus detallistas, de poder ajustar sus calas en función de su ciclo de pedaleo gracias a nuestras herramientas Kéo Fit. Para más información, visite el sitio [www.lookcycle.com](http://www.lookcycle.com)

## FUNCIONAMIENTO DE LA TENSIÓN

Los pedales con lámina (tecnología BLADE), por su comportamiento, nos han permitido eliminar el ajuste de dureza. Sin embargo, para satisfacer a todos los consumidores, hemos diseñado pedales con diferentes opciones de rigidez. Si alguna vez comprueba que la rigidez de su pedal no le conviene, desde el inicio, o en el transcurso de su utilización, tiene la posibilidad de cambiar la misma dirigiéndose a un detallista autorizado.

## INTRODUCCIÓN / DESENGANCHE

**Introducción:** inserte la cala según la trayectoria **1** y apoye sobre el pedal según la trayectoria **2** para bloquear la cala.

**Desenganche:** efectúe una rotación hacia el exterior **(3)**. El desenganche es también posible hacia el interior pero no se aconseja ya que es muy peligroso. En efecto el talón de la zapatilla puede tocar los radios de la rueda.

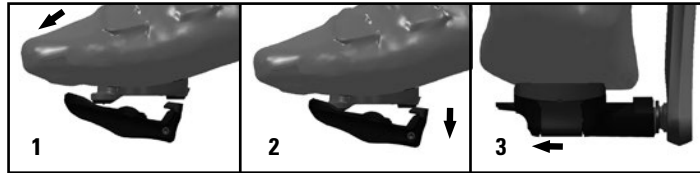

## MANTENIMIENTO

**Atención:** Antes de cada utilización, compruebe que los pedales y las calas están limpios y que funcionan correctamente.

Verifique regularmente el desgaste de las calas y cámbielas si es necesario. Unas calas en mal estado pueden desengancharse involuntariamente y causar un accidente. Las calas deben ser cambiadas tan pronto uno de los cuatro testigos de desgaste blancos empieza a dejar aflorar el rojo, el gris o el negro. Sustituir las antiguas calas únicamente con calas Kéo LOOK.

No agujerear, ni volver a pintar o a barnizar los pedales.

Dejar los pedales y las calas alejados de una fuente de calor.

El eje LOOK sólo se valida después de un test de rotación de dos millones de ciclos a 100 rpm, con una carga de 90Kg en el centro del pedal y una rotación descentrada (lo que crea un choque en cada vuelta). Este test es superior a la norma más estricta vigente: la EN 14 781.

Se desaconseja la utilización de limpiadores de alta presión.

## GARANTÍA

**Le recomendamos que conserve su factura de compra y que registre su garantía en línea en el sitio: [www.lookcycle.com](http://www.lookcycle.com)**

Los pedales LOOK ofrecen lo mejor de la tecnología actual en materia de pedales automáticos. Sin embargo, no pueden garantizar un desenganche de seguridad en caso de accidente.

LOOK, a través de sus distribuidores autorizados en el país en el que se ha comprado el producto, garantiza al primer comprador o usuario el producto contra cualquier vicio o defecto de fabricación. Esta garantía es de 2 años a partir de la fecha de compra.

Para cualquier demanda de garantía, el producto debe haber sido devuelto a su detallista autorizado LOOK con las instrucciones de montaje y la factura de compra.

Esta garantía limitada no se aplica al desgaste normal (incluso para las calas), ni a las piezas que han sido retocadas, reparadas o modificadas, o a los daños causados por un accidente, una utilización abusiva, un mal mantenimiento o una utilización inapropiada (incluyendo spinning (bicicleta en sala),

saltos, figuras acrobáticas, ciclismo extremo u otras actividades similares).

El beneficio exclusivo aportado por la Garantía Limitada LOOK, o cualquier otra garantía implícita, se limita a la reparación o al cambio, según decisión exclusiva de LOOK, de todo o parte del producto concernido.

En ningún caso, LOOK y sus agentes o distribuidores podrán ser considerados responsables ni de los daños, directos o consecutivos, ni de la asunción de los gastos de transporte o de expedición del producto, tanto si la denuncia está, o no, basada en un contrato, una garantía, negligencia o fiabilidad del producto. Del mismo modo, no podrán ser considerados como responsables de la pérdida o de daños relativos a un producto diferente al producto garantizado, así como de la pérdida de uso de un bien, o de otras eventuales pérdidas financieras.

Cualquiera que sea la causa, ni LOOK, ni ningún agente o distribuidor, podrá estar sujeto a ninguna contribución financiera o indemnización con respecto a ningún producto. Los derechos asignados por la garantía y los beneficios no pueden ser cedidos ni transmitidos.

Las obligaciones de LOOK con cualquier garantía se limitan, según la más amplia aceptación de la ley, a las especificadas en esta Garantía Limitada LOOK. Sin embargo, algunos países o Estados no autorizan ninguna limitación de duración para una garantía implícita, y/o para la exclusión o la limitación de

daños directos o consecutivos, lo que implica que los límites mencionados más arriba no se aplicarían en este caso.

Esta Garantía Limitada le da unos derechos legales específicos, pero también eventualmente otros derechos, que varían según las legislaciones locales.

**Los productos LOOK están protegidos por los derechos de la propiedad industrial. Visite [www.lookcycle.com/patents](http://www.lookcycle.com/patents) para obtener más información.**



## - MONTAGE ANLEITUNG -

### **Lesen Sie diese Anleitung vor der Benutzung bitte genau durch.**

Fahrradfahren kann gefährlich sein. Um Risiken im Zusammenhang mit ernsthaften Schäden zu vermeiden, überprüfen Sie, ob Ihr Fahrrad sich in einem guten Zustand befindet und ob alle Bestandteile vorschriftsmäßig montiert und eingestellt sind.

Es wird besonders empfohlen, stets einen Schutzhelm zu tragen und die Straßenverkehrsordnung beim Fahrradfahren zu respektieren.

Es wird ebenfalls dazu geraten, sich nicht allein auf die Reflektoren zu verlassen, sondern bei eingeschränkter Sicht stets eine korrekte Vorder- und Hinterradbeleuchtung zu benutzen und eine Warnweste zu tragen.

Keo Pedalen sind nicht für Anfänger gedacht, sie haben im Falle eines Unfalls kein automatisches Ausrastsystem. Dank einer fachgerechten Benutzung der automatischen Pedalen durch erfahrene Radfahrer wird die Leistung der Pedalen zwar verbessert, sie können bei Stürzen oder Unfällen dennoch einen schwerwiegenden Faktor darstellen.

- **ACHTUNG:** diese LOOK Pedale ist so konzipiert und optimiert, um von Fahrern benutzt zu werden, deren Körpergewicht 100 kg (220,5 lbs) nicht überschreitet.
- Benutzen Sie Keo Pedalen nicht mit Straßenschuhen oder anderen Schuhplatten als Keo LOOK Schuhplatten; Ihr Fuß könnte ansonsten verrutschen, was wiederum zu einem Unfall führen könnte.
- Die verschiedenen für die Schuhplatten und Pedalen verwendeten Materialien sind bewusst so gewählt, um untereinander kompatibel zu sein. Die Benutzung anderer Schuhplatten als LOOK Keo Schuhplatten kann Ihre Pedalen daher ernsthaft beschädigen und ein echtes Risiko für eine mangelhafte Funktion der Pedalen darstellen.
- Bevor Sie sich mit Ihrem Fahrrad auf Straßen oder Wege begeben, stellen Sie sicher, dass Sie mit der Benutzung Ihrer neuen automatischen Pedalen vertraut sind. Probieren Sie mehrere Male das Ein- und Ausrasten der Pedalen beim Halten und üben Sie in Gedanken das Ausrasten der Pedalen an einem Stoppschild oder in anderen Situationen, bei denen ein Fuß auf die Erde gestellt werden muss.
- Es wird empfohlen, die gesamte Anleitung vor der Montage und Benutzung dieser Pedalen genau durchzulesen. Bewahren Sie diese Anleitung sorgfältig auf. Sollten Sie bei der Montage oder der Einstellung Ihrer LOOK Pedalen einen Zweifel haben, so kontaktieren Sie bitte Ihren zugelassenen LOOK Händler. LOOK behält sich das Recht vor, die Produktspezifikationen ohne Vorankündigung abzuändern.

#### ACHTUNG:

**LEBENSDAUER - VERSCHLEISS - AUSZUFÜHRENDE KONTROLLEN** - Die Lebensdauer von LOOK Produkten hängt von zahlreichen Faktoren ab, wie zum Beispiel dem Körpergewicht des Fahrers und den jeweiligen Nutzungsbedingungen. Stöße, Stürze und ganz allgemein eine nicht adäquate Benutzung der Produkte können sich auf die Struktur der Bestandteile auswirken und hierdurch die Lebensdauer dieser Teile beträchtlich verkürzen. Einige Bestandteile nutzen sich mit der Zeit aufgrund ihrer Beschaffenheit von alleine ab. Wir empfehlen Ihnen daher, Ihr Fahrrad regelmäßig von einem qualifizierten Mechaniker kontrollieren zu lassen, um das Vorhandensein von Rissen, Verformungen, Abnutzungen oder Verschleißerscheinungen zu überprüfen. Falls sich bei einer Kontrolle Verformungen, Risse, Anzeichen von Stößen oder Abnutzungen herausstellen sollten, und selbst wenn diese noch so gering erscheinen, lassen Sie das betreffende Teil umgehend austauschen. Ersetzen Sie ebenfalls stark abgenutzte Teile. Die Häufigkeit der Kontrollen ist mit zahlreichen Faktoren verbunden. Kontaktieren Sie einen LOOK Händler, um die Kontrollabstände zu bestimmen, die am besten auf Ihre Anwendung zugeschnitten sind. Falls Sie über 85 kg/185 lbs wiegen, müssen Sie besonders aufmerksam sein und Ihr Fahrrad häufiger überprüfen (als Fahrer, deren Körpergewicht unter 85 kg/185 lbs liegt) und auf das Vorhandensein von Rissen, Verformungen oder sonstigen Abnutzungen oder Verschleiß kontrollieren lassen.

## DARSTELLUNG DES PRODUKTS UND SEINER BESTANDTEILE

Wir beglückwünschen Sie zum Kauf eines Paares LOOK Keo Pedalen. Folgende Teile müssen sich in der Verpackung Ihrer Pedalen befinden:

1 Paar Pedalen - 1 Paar Keo GRIP Schuhplatten - 6 Schrauben - 6 Unterlegscheiben - 1 Montage-Anleitung - 1 LOOK Aufkleber

## MONTAGE DER PEDALEN

Überprüfen Sie, ob es sich um Kurbeln des Typs BSA (9/16x20) handelt.

Säubern Sie das Innengewinde der Kurbel und schmieren Sie es ein, bevor Sie die Pedale montieren. **ACHTUNG** : achten Sie darauf, dass es eine rechte und eine linke Pedale gibt. Die linke Pedale, die mit einem Ring auf ihrer Achse markiert ist, wird entgegen dem Uhrzeigersinn eingeschraubt, die rechte Pedale im Uhrzeigersinn. Pedalen mit einer Stahlachse werden mit einem 8 mm Steckschlüssel und Pedalen mit einer Titanachse mit einem 6 mm Steckschlüssel verschraubt (oder einem 15 mm Maulschlüssel verschraubt). Der Anzug wird in beiden Fällen vom Inneren der Kurbel aus vorgenommen. Das empfohlene Anziehdrehmoment beträgt 40 Nm.

## EINSTELLUNG DES Q-FAKTORS



Die neue Generation an LOOK-Achsen bietet dem Benutzer die Möglichkeit, seinen Q-Faktor in positiver Weise zu verstellen.

Dank der Zwischenscheiben, die zwischen Kurbel und Pedale eingesetzt werden, kann der Fahrer seinen Abstand zwischen den beiden Pedalen individuell einstellen. Diese Teile sind bei Ihren zugelassen Händlern erhältlich.

## DARSTELLUNG UND MONTAGE DER SCHUHPLATTEN

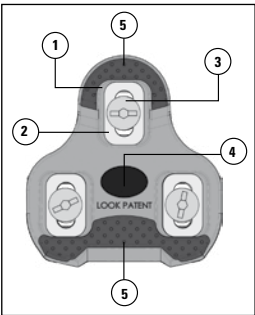

**ACHTUNG:** Diese Schuhplatten sind so konzipiert, um Risiken in Zusammenhang mit Ausrutschen beim Gehen von sehr kurzen Strecken in Grenzen zu halten, sie sind jedoch in keinem Fall zum längeren Gehen vorgesehen.

### ANSICHT VON UNTEN: KONTAKT SCHUHPLATTE - PEDALE

**1: Einstellöffnung:** Die 3 Einstellöffnungen dienen dazu, die Schuhplatte unter der Schuhsohle zu befestigen. Sie haben eine rechteckige Form, um eine seitliche Einstellung mit einer Spielbreite von 4 mm zu ermöglichen. Die längliche Spielbreite beträgt 9 mm. Diese beiden Einstellachsen ermöglichen jedem Radfahrer, eine präzise Anpassung der Schuhplatte unter seiner Schuhsohle.

**2: Unterlegscheiben (6)**

**3: Schrauben zur Befestigung der Schuhplatte (6):** die mit den Schuhplatten gelieferten Schrauben sind Schrauben vom Typ M5x11. Sie sind so geplant, um mit einem 3 mm Steckschlüssel oder einem flachen Schraubenzieher eingeschraubt werden zu können.

**Achtung: Verwenden Sie zur Befestigung der Schuhplatte unter einer Sohle mit Einsätzen längere Schrauben, die im Lieferumfang der Schuhe inbegriffen oder als Kit bei Ihrem Händler erhältlich sind (Bestellnummer des LOOK Kits für 20 mm Schrauben: DTPD/0151059).**

**4: PAD:** Polster zum Ausgleich des Spielraums zwischen der Schuhplatte und der Pedale. Es ist zur einwandfreien Funktionsweise unumgänglich.

**Achtung, bei Benutzung des Positionsmarkierers muss der PAD von außen von der Schuhplatte, nachdem diese an der Sohle befestigt worden ist, positioniert werden. Dies ist aufgrund seiner Form und seines Materials einfach möglich (siehe nachfolgender Abschnitt).**

**5: Anti-Rutsch-Einsätze:** Diese Einsätze dienen dazu, Risiken im Zusammenhang mit Ausrutschen beim Gehen in Grenzen zu halten. Die Einsätze sind aus Polyurethan.

**Achtung: Die Benutzung der Schuhplatte ist gefährlich, wenn die Einsätze soweit abgenutzt sind, dass einer der Verschleißmarker sichtbar ist (siehe nebenstehende Abbildung).**

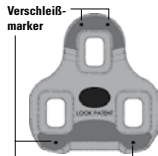

## ANSICHT VON OBEN: KONTAKT SCHUHPLATTE - SOHLE

### 1: Schuhplattenkörper

**2: Positionsmarkierer:** Dieses Teil wird unter die Schuhsohle geschraubt. Es ermöglicht den Wechsel der Schuhplatte ohne die erneute Durchführung der Einstellarbeiten. Die neue Schuhplatte schnappt in diesen Positionsmarkierer ein (der während des Wechsels der Schuhplatte unter der Schuhsohle eingeschraubt bleibt) und nimmt genau dieselbe Position wie die alte Schuhplatte ein.

Hinweis: Diese Funktion ist nur dann möglich, wenn Ihre Schuhsohle mit der spezifischen 4. länglichen Öffnung versehen ist.

Ist Ihre Sohle nicht hiermit ausgestattet, kann die Schuhplatte trotzdem montiert werden. In diesem Fall muss der Positionsmarkierer unbedingt auf der Schuhplatte eingerastet bleiben.

**3: Anti-Rutsch-Einsätze auf der Sohle:** Diese Einsätze aus Polyurethan dienen dazu, Risiken in Zusammenhang mit dem Verrutschen von Sohle und Schuhplatte in Grenzen zu halten, dies gilt vor allem bei Benutzung von Carbon Sohlen.

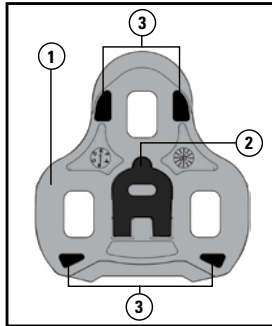

## SEITENANSICHT

**1: Krümmungsradius:** LOOK Schuhplatten weisen einen Krümmungsradius von 150 mm auf. Dank dieser Krümmung kann die Schuhsohle eine Position einnehmen, die für den Komfort des Fußes im Schuh unbedingt notwendig ist. Es ist daher wichtig, dass die mit den Schuhplatten benutzten Schuhsohlen die gleiche Krümmung aufweisen. Sollte die Krümmung der Sohle einen anderen Radius haben, so wird die Schuhplatte beim Befestigen verbogen und es kann zu einem schlechten Halt des Fußes kommen.

**2: Markierung Achse – Pedale:** Diese Markierung entspricht der Position der Pedalachse, wenn die Schuhplatte in diese eingeführt ist.

**3: PAD: Siehe obige Erklärung.**

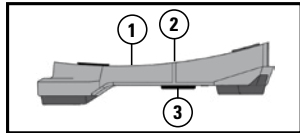

## • Montage der Schuhplatten:

**Achtung:** Stellen Sie vor jeder Benutzung sicher, dass die Schuhplatten vor dem Einrasten ausreichend unter Ihren Schuhen angezogen sind.

Die Schuhplatte unter dem Schuh mit den im Lieferumfang der Schuhplatten enthaltenen (oder empfohlenen) Schrauben (1) und Unterlegscheiben (2) befestigen.

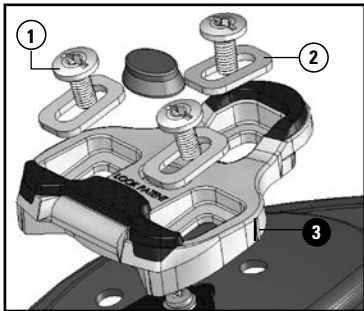

## Einstellung der Schuhplatten:

**1. Schritt:** Seiteneinstellung der Schuhplatte: Zentrieren Sie die Schuhplatte bestmöglich unter dem Schuh (Befestigungslöcher der Sohle in der Mitte der Öffnungen der Schuhplatte).

**2. Schritt:** Längseinstellung der Schuhplatte (vordere oder hintere Ausrichtung unter dem Schuh). Die meisten Experten sind der Ansicht, dass die Markierung auf der Schuhplatte (3) (welche die Pedalachse darstellt) sich unter der Gelenkachse des inneren Mittelfußes befinden soll: siehe nebenstehende Abbildung.

Die Gelenkachse Ihres inneren Mittelfußes befindet sich in der Mitte des Gelenks zwischen Fuß und großer Zehe.

**3. Schritt:** Nachdem die Schuhplatte wie oben angegebenen positioniert worden ist, befestigen Sie die Schuhplatte mit dem Schuh. Verwenden Sie hierfür die Befestigungsschrauben und Platten. Die Schrauben mit einem 3 mm Steckschlüssel oder einem flachen Schraubenzieher anziehen. Das Anzugsmoment sollte zwischen 5,5 und 6 Nm betragen.

**4. Schritt:** Führen Sie Ihren Fuß in die Pedale ein und fahren Sie ein paar Meter mit Ihrem Fahrrad. Sollten Ihre Fersen den Ansatz berühren oder wenn Sie merken, dass Sie mit Ihrer Ferse oder Ihrem Knie auf einer Seite eine größere Kraft anwenden als auf der anderen, ändern Sie die Ausrichtung der Schuhplatte. Wiederholen Sie diesen Vorgang so lange, bis Sie beim Treten in die Pedalen nichts mehr stört.

**5. Schritt:** nachdem die Schuhplatte vollständig eingestellt worden ist, überprüfen Sie das Anzugsmoment (zwischen 5,5 und 6 Nm).

**Achtung:** Bevor Sie sich mit Ihrem Fahrrad auf die Straße begeben, stellen Sie sicher, dass Sie mit der Benutzung Ihrer neuen automatischen Pedalen vertraut sind.

**Probieren Sie mehrere Male das Ein- und Ausrasten der Pedalen beim Halten und üben Sie in Gedanken das Ausrasten der Pedalen an einem Stoppschild oder in anderen Situationen, bei denen ein Fuß auf die Erde gestellt werden muss.**

#### **Bei Benutzung des Positionsmarkierers:**

Zur Benutzung des Positionsmarkierers müssen Ihre Schuhe hierfür kompatibel und mit einer länglichen zentralen Aussparung ausgestattet sein. (Siehe nebenstehende Abbildung).

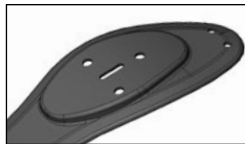
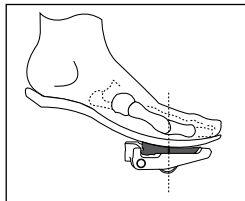

#### **Montage des Positionsmarkierers bei erster Installierung:**

Wenn Ihr Schuh mit einer länglichen zentralen Aussparung ausgestattet und die Schraube an dieser Stelle befestigt ist, diese losschrauben. Die Schuhplatte mit dem Memory-Teil montieren, jedoch ohne den PAD. Die Schuhplatte befestigen und das Memory-Teil einschrauben, es jedoch nicht zu fest anziehen.

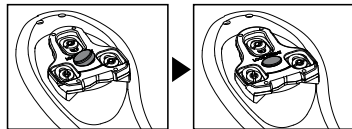

Den PAD nicht vor Beendigung der Einstellung der Schuhplatte einführen. Die Schuhplatte ohne den PAD einstellen (siehe vorangehenden Abschnitt), jedoch keine komplette Fahrt ohne den PAD machen. Nachdem die richtige Einstellung gefunden worden ist, den Positionsmarkierer einschrauben und den PAD von außen einführen (siehe nebenstehende Abbildung).

#### **Montage der Schuhplatte bei einfachem Austausch von abgenutzten Schuhplatten:**

Die Schuhplatte lockern und entfernen ohne den Positionsmarkierer hierbei zu verändern. Die neue Schuhplatte einlegen, die beim Einrasten auf dem Markierer genau die gleiche Einstellung wie die alte Platte einnimmt.

## KEO FIT

**LOOK bietet Ihnen ab jetzt die Möglichkeit, Ihre Schuhplatten bei Ihrem Händler je nach Ihrem individuellen Tretzyklus mit Hilfe unserer spezifischen Keo Fit Hilfsmittel einstellen zu lassen. Für mehr Informationen sehen Sie bitte unsere Internetseite [www.loocycle.com](http://www.loocycle.com) ein.**

## AUSLÖSEHÄRTE BEIM KEO BLADE SYSTEM

**Pedale mit Federblatt (BLADE Technologie) haben durch ihr Betriebsverhalten die Härteeinstellung verzichtbar gemacht. Um jedoch alle unsere Kunden zufrieden zu stellen haben wir Pedale mit verschiedenen Härteeinstellungen geschaffen. Falls die Härte Ihrer Pedalen zu Beginn oder im Verlauf der Benutzung Ihren Ansprüchen nicht genügen sollte, können Sie sie bei einem zugelassenen Händler umtauschen.**

## EINSTIEG / AUSSTIEG

**Einstieg:** Führen Sie die Schuhplatte entsprechend des Pfeils **1** ein und treten Sie entsprechend des Pfeils **2** in die Pedale, um die Schuhplatte zu blockieren.

**Ausstieg:** Machen Sie eine Drehung nach Außen (**3**). Der Ausstieg kann auch nach Innen hin gemacht werden. Hiervon wird jedoch abgeraten, da dies gefährlicher ist. Der Schuhabsatz könnte in diesem Fall die Radspeichen berühren.

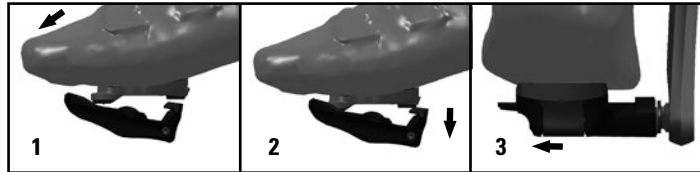



## INSTANDHALTUNG

**Achtung:** Überprüfen Sie vor jeder Benutzung, ob Ihre Pedalen und Schuhplatten sich in einem sauberen Zustand befinden und einwandfrei funktionieren.

Überprüfen Sie regelmäßig die Abnutzung Ihrer Schuhplatten und wechseln Sie sie gegebenenfalls aus. Schuhplatten in einem schlechten Zustand können ungewollt ausrasten und zu einem Unfall führen. Die Schuhplatten müssen ausgewechselt werden, sobald einer der vier weißen Verschleißmarker durch das rote, graue oder schwarze Material hindurch sichtbar wird.

Abgenutzte Schuhplatten dürfen nur durch Keo LOOK Schuhplatten ausgetauscht werden.

Die Pedalen nicht durchbohren, anmalen oder überlacken.

Die Pedalen und Schuhplatten entfernt von Wärmequellen halten.

Die LOOK Achse wird erst nach einem Drehtest von 2 Millionen Zyklen bei 100 Umdrehungen/Min. und mit einer Last von 90 kg, die auf das Zentrum der Pedale ausgeübt wird, sowie einer dezentrierten Drehung freigegeben (was bei jeder Umdrehung zu einem Stoß führt). Dieser Test überschreitet die Anforderung der strengsten gültigen Norm: der Norm EN 14 781.

Von der Verwendung von Hochdruckreinigern wird abgeraten.

## GARANTIE

**Wir raten Ihnen, Ihre Rechnung aufzubewahren und Ihre Garantie online in der Internetseite [www.lookcycle.fr](http://www.lookcycle.fr) zu registrieren.**

LOOK Pedalen bieten die beste der gegenwärtig existierenden Technologien im Bereich von automatischen Pedalen. Sie garantieren im Falle eines Unfalls jedoch kein risikofreies Ausrasten. Durch die von LOOK in den jeweiligen Verkaufsländern autorisierten Vertragshändler garantiert die Firma dem Erstkäufer oder -benutzer ihrer Produkte, dass diese frei von Mängeln bzw. Produktionsfehlern sind. Diese Garantie hat eine Dauer von 2 Jahren ab Kaufdatum. Das Produkt muss für jede Garantieanfrage zusammen mit der Montage-Anleitung und der Rechnung an Ihren zugelassenen LOOK Händler zurückgegeben werden. Diese Beschränkte Garantie gilt nicht für eine normale Abnutzung (einschließlich der Schuhplatten), noch für Teile, die nachgearbeitet, repariert oder abgeändert worden sind, sowie für Schäden, die durch einen Unfall, eine übermäßige Benutzung, eine schlechte Instandhaltung oder eine nicht adäquate Benutzung (einschließlich Spinning [Indoor-Radfahren], Sprünge, Kunstfiguren, extremes Fahrradfahren oder ähnliche Aktivitäten) hervorgerufen worden sind. Der exklusive Nutzen, der von der Beschränkten LOOK Garantie oder jeder anderen hiermit einhergehenden Garantie erbracht wird, beschränkt sich auf die Reparatur oder den Austausch des gesamten oder eines Teils des betroffenen Produkts, und zwar auf alleinige Entscheidung von LOOK.

LOOK und seine Vertreter oder Händler können auf keinen Fall für Direkt- oder Folgeschäden verantwortlich gemacht werden. Auch werden die Transport- oder Versandkosten des Produkts auf keinen Fall erstattet, unabhängig davon, ob die Klage auf einem Vertrag, einer Garantie, einer Vernachlässigung oder der Leistung des Produkts beruht. Auch können sie nicht für den Verlust oder Schäden an einem anderen Produkt als dem garantierten Produkt verantwortlich gemacht werden, sowie für den Benutzungsverlust an einem Gegenstand oder für alle anderen eventuellen finanziellen Verluste.

Weder LOOK, noch irgendein Vertreter oder Händler, kann, aus welchem Grund auch immer, für irgendeinen finanziellen Beitrag oder zur Entschädigung für ein Produkt herangezogen werden. Die durch die Garantie erteilten Rechte und Vorteile können weder abgetreten noch weitergegeben werden.

Die Verpflichtungen von LOOK beschränken sich bei jedweder Garantie, entsprechend der weitreichendsten Akzeptanz des Rechts, auf die in dieser Beschränkten LOOK Garantie dargestellten Verpflichtungen.

Einige Länder oder Staaten jedoch erkennen keine zeitliche Einschränkung für eine implizite Garantie an und/oder für den Ausschluss oder die Begrenzung von Direkt- oder Folgeschäden, was bedeutet, dass obige Einschränkungen in diesem Fall nicht gelten würden. Diese Beschränkte Garantie erteilt Ihnen spezifische legale Rechte, aber eventuell auch andere Rechte, die je nach den örtlich geltenden Rechtsbestimmungen voneinander abweichen.

**LOOK Produkte sind patentrechtlich geschützt. Weitere Informationen dazu finden Sie auf unserer Website [www.lookcycle.com/patents](http://www.lookcycle.com/patents)**

## MONTAGEHANDLEIDING

**Lees Voor ieder gebruik deze handleiding aandachtig door.**

Fietsen brengt risico's met zich mee. Om het risico van ernstige schade te voorkomen, dient u te controleren of uw fiets goed wordt onderhouden en of alle componenten goed zijn geassembleerd en afgesteld. Het dragen van een helm en het in acht nemen van de verkeersregels wordt van harte aanbevolen tijdens het fietsen.

Het wordt aangeraden niet op de reflectoren te vertrouwen, maar altijd voor en achter op de fiets verlichting te hebben, plus een veiligheidsvest te dragen wanneer het zicht beperkt is.

De Kéo pedalen zijn niet geschikt voor beginnende wielrenners en gaan niet automatisch los in geval van een ongeluk. Bij een juist gebruik van de automatische pedalen door ervaren wielrenners zal het trappen efficiënter zijn, maar in geval van een valpartij of een ongeluk kunnen deze ernstigere gevolgen veroorzaken.

- LET OP: dit LOOK pedaal is ontworpen en geoptimaliseerd voor een gebruik door wielrenners die niet meer dan 100 kg (220,5 lbs) wegen.
- Gebruik de Kéo pedalen niet met stadsschoenen of andere blokjes dan die van Kéo, omdat uw voet zou kunnen uitglijden, waardoor een ongeluk veroorzaakt kan worden.
- Het materiaal van de blokjes en van de pedalen is speciaal ontwikkeld om onderling gebruikt te kunnen worden, indien u andere blokjes dan die van LOOK Kéo gebruikt, zou dit uw pedalen ernstig kunnen beschadigen en de goede werking kunnen schaden.
- Controleer, alvorens de weg op te gaan, of u weet hoe u uw nieuwe automatische pedalen moet gebruiken. Train met het meerdere keren achter elkaar het los- en vastmaken van de pedalen wanneer u stilstaat en oefen in gedachten het losmaken van de pedalen wanneer u gaat stoppen en in andere situaties waarin u uw voet op de grond moet zetten.
- Het wordt aanbevolen de handleiding in zijn geheel aandachtig door te lezen alvorens deze pedalen te installeren en te gebruiken. Bewaar deze handleiding zorgvuldig. Gelieve in geval van twijfel, tijdens het installeren of instellen van uw LOOK pedalen, contact op te nemen met uw erkende LOOK wederverkoper.

LOOK behoudt zich de mogelijkheid voor de kenmerken van het product zonder voorafgaande waarschuwing te wijzigen.

LET OP:

LEVENSDUUR - SLIJTAGE – UIT TE VOEREN CONTROLES – De levensduur van de LOOK componenten hangt van talrijke factoren af, zoals het gewicht van de gebruiker en de gebruiksvoorwaarden. Schokken, valpartijen en meer in het algemeen, een verkeerd gebruik, kunnen de structuur van de componenten schaden en daarmee hun levensduur aanzienlijk inkorten. Bovendien zijn sommige componenten aan slijtage onderhevig. Wij raden u aan de fiets regelmatig te laten controleren door een vakman, om de aanwezigheid van scheurtjes, vervormingen, tekenen van moeheid of slijtage te kunnen nakijken. Indien uit de controle vervormingen, scheurtjes, tekenen van schokken of moeheid aan het licht komen, hoe klein ook, moet u onmiddellijk het component vervangen, evenals de zeer versleten componenten. De frequentie van de controles hangt af van verschillende factoren, neem contact op met een vertegenwoordiger van LOOK om de periode te kiezen die het beste aansluit op uw behoeften. Indien u meer dan 85 kg/185 lbs weegt, moet u extra oplettend zijn en de fiets vaker laten controleren (ten opzichte van personen die minder dan 85 kg/185 lbs wegen) op scheurtjes, vervormingen of andere tekenen van moeheid of slijtage.

## PRESENTATIE VAN HET PRODUCT EN ZIJN COMPONENTEN

Onze gelukwensen, u heeft een stel LOOK Kéo pedalen aangeschaft. In de verpakking van uw pedalen vindt u de volgende elementen:

1 paar pedalen - 1 paar Kéo GRIP blokjes - 6 schroeven - 6 plaatjes

1 montagehandleiding - 1 LOOK sticker

## MONTAGE VAN DE PEDALEN

Controleer of de slingers van het type BSA (9/16x20) zijn.

Reinig en smeer de schroefdraad van de slinger alvorens het pedaal te monteren.

Let op: Er is een rechter en een linker pedaal. Het linker pedaal heeft een ring op de as en wordt tegen de klok in vastgedraaid. Het pedaal wordt vastgedraaid met een inbussleutel van 8 mm voor de pedalen met een stalen as en met een inbussleutel van 6 mm voor pedalen voorzien van een as van titaan.

In beide gevallen geschiedt het vastschroeven aan de binnenzijde van de slinger. Het aanbevolen aanhaalkoppel is 40Nm.

## INSTELLING VAN DE Q-FACTOR



Met de laatste generatie assen biedt LOOK de consument de mogelijkheid zijn Q-Factor op positieve wijze in te stellen.

Met behulp van de ringetjes die wij tussen de slinger en het pedaal kunnen plaatsen, heeft de gebruiker de mogelijkheid zijn afstand tussen de twee pedalen te verhogen. Deze onderdelen zijn verkrijgbaar bij uw erkende detailhandelaar.

## PRESENTATIE EN MONTAGE VAN DE BLOKJES

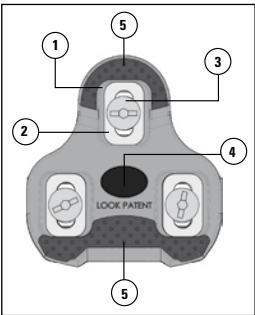

LET OP: deze blokjes zijn ontworpen om het risico van uitglijden bij het lopen van kleine stukjes te beperken, maar in geen geval voor lange wandelingen.

### ONDERAANZICHT: CONTACT BLOKJE - PEDAAL

**1 : Instelvenster:** met de 3 instelvensters kan het blokje onder de schoenzool bevestigd worden. Zij zijn rechthoekig en maken een zijwaartse instelling over 4 mm mogelijk. In de lengte is 9 mm mogelijk. Met deze twee instelassen kan iedere wielrenner het blokje op de juiste plaats onder de zool plaatsen.

**2 : plaatjes (6)**

**3 : bevestigingsschroef van het blokje (6):** de met de blokjes meegeleverde schroeven zijn van het type M5x11. Zij moeten vastgedraaid worden met een inbussleutel van 3mm of een platte schroevendraaier.

**Let op: gebruik voor het bevestigen van het blokje onder een zool met noppen langere, met de schoenen meegeleverde of in de vorm van een set bij uw detailhandelaar verkrijgbare schroeven (referentie van de set schroeven van 20 mm van LOOK: DTPD/0151059).**

**4 : PAD:** Buffer voor het compenseren van de speling tussen het blokje en het pedaal. Deze is onmisbaar voor een goede werking.

**Let op: in geval van gebruik van het instelgeheugen moet de PAD via de buitenzijde van het blokje geplaatst worden wanneer dit eenmaal op de zool bevestigd is. Met zijn vorm en materiaal is dat mogelijk (zie ook de volgende paragraaf).**

**5 : Antislipzolen:** met deze zolen voorkomt men het risico van uitglijden tijdens het lopen. Zij zijn van polyurethaan.

**Let op: Het gebruik van het blokje wordt gevaarlijk wanneer de zool zodanig versleten is, dat één van de slijtageverklikkers te zien is (zie het schema hiernaast).**



## BOVENAANZICHT: CONTACT BLOKJE - ZOOL

### 1 : Romp van het blokje

**2 : Instelgeheugen:** Dit onderdeel wordt onder de schoenzool geschroefd. Hiermee kan het blokje vervangen worden zonder de instelling opnieuw uit te voeren. Het nieuwe blokje wordt op het instelgeheugen vastgeklikt (dat tijdens het vervangen van het blokje onder de zool vastgeschroefd is gebleven) om precies dezelfde positie als het oude blokje in te nemen.

Opmerking: Deze functie kan alleen gebruikt worden als u over een zool beschikt met het speciale 4e langwerpige gat. Indien uw zool hier niet over beschikt, kunt u het blokje toch monteren. In dat geval moet u het geheugen op het blokje vastgeklikt houden.

**3 : Antislipzolen op de zool:** met deze zolen van polyurethaan kunt u het risico van uitglijden tussen de zool en het blokje vermijden, met name wanneer u zolen van koolstof gebruikt.

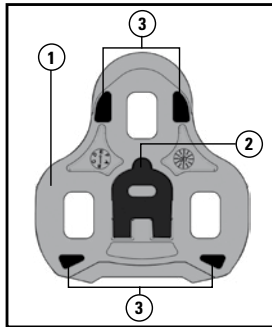

## ZIJAANZICHT

### • Installatie van de blokjes

**1 : Krommingsstraal:** de LOOK blokjes hebben een krommingsstraal van 150 mm. Met deze krommingsstraal kan de schoenzool buigen, wat absoluut noodzakelijk is voor het comfort van de voet in de schoen. Het is dan ook belangrijk dat de zolen van de schoenen die met deze blokjes gebruikt worden dezelfde krommingsstraal hebben. Indien de krommingsstraal van de zool anders is, zal het blokje vervormen bij het bevestigen, waardoor dit minder goed kan houden.

**2 : Merkteken as – pedaal:** dit merkteken komt overeen met de stand van de pedaalas wanneer het blokje hier in geplaatst is.

**3 : PAD:** zie de uitleg hierboven.

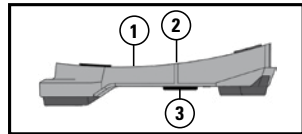

## • Installatie van de blokjes:

**Let op: controleer voor ieder gebruik of de blokjes goed onder uw schoenen vastgezet zijn alvorens te beginnen**

**Bevestig het blokje onder de schoen met de schroeven (1) en de plaatjes (2) die met de blokjes zijn meegeleverd (of zijn aanbevolen).**

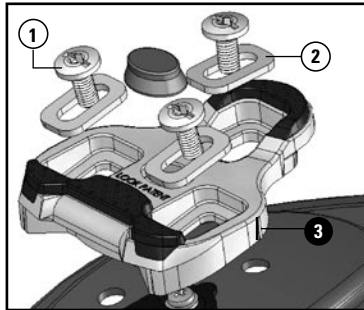

## Instelling van de blokjes:

**Stap 1:** Zijwaartse plaatsing van het blokje: centreer het blokje zoveel mogelijk onder de schoen (bevestigingsgaten van de zool in het midden van de vensters van het blokje).

**Stap 2:** Plaatsing in de lengterichting van het blokje (naar voren of naar achteren onder de schoen). De meeste experts stellen dat het merkteken op het blokje (3) (dat de pedaalas aangeeft) zich onder de as van het gewricht van het binnenste middelvoetsbeentje moet bevinden: Zie het schema hiernaast. De as van het gewricht van uw binnenste middelvoetsbeentje bevindt zich in het midden van het gewricht tussen de voet en de grote teen.

**Stap 3:** Bevestig, wanneer het blokje eenmaal is geplaatst zoals hierboven beschreven, het blokje op de schoen met behulp van de bevestigingsschroeven, zonder te vergeten de plaatjes te gebruiken. Aandraaien met een inbussleutel van 3 mm of een platte schroevendraaier. Het aanhaalkoppel moet tussen 5,5 en 6 Nm liggen.

**Stap 4:** Steek uw voet in het pedaal en fiets enkele meters. Verander de richting van het blokje als uw hielen de onderkant raken of wanneer u voelt dat u uw enkel of knie aan één van beide kanten forceert. Herhaal de handeling totdat u geen hinder meer voelt tijdens het trappen.

**Stap 5:** wanneer het blokje volledig is ingesteld, moet u het aanhaalkoppel controleren (tussen 5,5 en 6 Nm).

**Let op: controleer, alvorens de weg op te gaan, of u weet hoe u uw automatische pedalen moet gebruiken.**

**Train meerdere keren door het achter elkaar los- en vastmaken van de pedalen wanneer u stilstaat en oefen in gedachten het losmaken van de pedalen wanneer u gaat stoppen en in andere situaties waarin u uw voet op de grond moet zetten.**

#### **Het gebruik van het geheugen:**

Om het instelgeheugen te gebruiken, moet u een hiervoor geschikte schoen hebben met een langwerpige gat in het midden (zie het schema hiernaast).

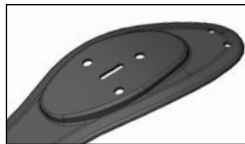
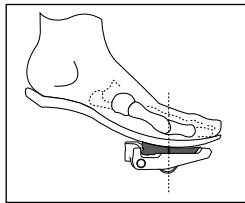

#### **Montage van het geheugen tijdens de eerste installatie:**

Indien uw schoen het langwerpige gat in het midden heeft en de schroef hieraan bevestigd is, draai deze dan los. Monteer uw blokje met het geheugenelement maar zonder de PAD. Bevestig het blokje en schroef het geheugenelement niet al te stevig vast. Plaats de PAD niet, zolang u niet klaar bent met het instellen van het blokje.

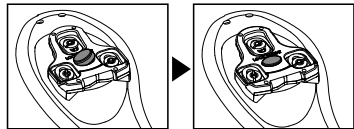

Doe de instellingen van het blokje (zie de vorige §) zonder de PAD (maar neem dit niet volledig uit zonder de PAD). Schroef, nadat u de instelling gevonden heeft, het geheugen vast en breng de PAD in via de buitenkant (zie het schema hiernaast).

#### **Montage van het blokje tijdens het vervangen van versleten blokjes:**

Schroef het blokje los en neem het uit zonder het geheugenelement aan te raken. Plaats het nieuwe blokje dat precies dezelfde instelling zal krijgen als het oude door het op het geheugenelement vast te klikken.



## KEO FIT

**LOOK** geeft u nu de mogelijkheid om via uw detailhandelaar uw blokjes in te stellen aan de hand van uw trapcyclus, dankzij ons Kéo Fit gereedschap.

Ga voor meer inlichtingen naar de website [www.loocycle.com](http://www.loocycle.com)

## WERKING VAN DE SPANNING

De bladpedalen (BLADE-technologie) hebben ons door hun gedrag in staat gesteld om de hardheidsregeling onnodig te maken. Om alle consumenten echter tevreden te stellen, hebben wij pedalen met verschillende veerspanningsmogelijkheden ontworpen. Indien in het begin of tijdens het gebruik blijkt dat uw de veerspanning van uw pedaal niet genoeg voor u is, heeft u de mogelijkheid deze te wijzigen bij uw erkende detailhandelaar.

## PLAATSEN / LOSMAKEN

**Plaatsen:** plaats het blokje volgens de baan **1** en druk op het pedaal volgens de baan **2** om het blokje te vergrendelen.

**Losmaken:** maak een draaiende beweging naar buiten (**3**). Het losmaken is ook mogelijk naar binnen toe, maar niet aan te raden, omdat het gevaarlijker is. De hak van de schoen kan namelijk de wielspaken raken.

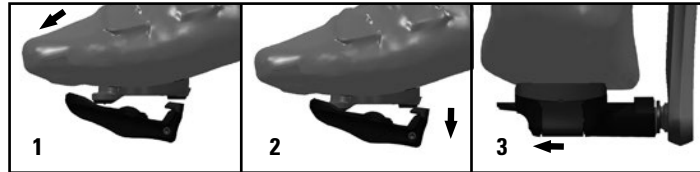

## ONDERHOUD

**Let op:** Controleer voor ieder gebruik of uw pedalen en blokjes schoon zijn en goed werken. Controleer regelmatig uw blokjes op slijtage en vervang ze, indien nodig. In slechte staat verkerende blokjes kunnen tot ongewenst loslaten leiden en ongelukken veroorzaken. De blokjes moeten vervangen worden zodra één van de witte slijtageverklidders rood, grijs of zwart begint te kleuren.

Vervang de oude blokjes uitsluitend door Kéo LOOK blokjes.

De pedalen niet doorboren, beschilderen of lakken.

Houd de pedalen en blokjes uit de buurt van hittebronnen.

De LOOK as wordt pas gevalideerd na een rotatietest van 2 miljoen cycli van 100 toeren/min, met een last van 90 kg op het midden van het pedaal en een rotatie uit het middelpunt (wat bij iedere toer tot een schok leidt). Deze test is strenger dan de meest strenge geldende norm: de EN 14 781.

Het gebruik van een hogedrukreiniger wordt afgeraden.

## GARANTIE

**Wij raden u aan uw aankoopfactuur te bewaren en uw garantie online te registreren op de website: [www.lookcycle.com](http://www.lookcycle.com)**

De LOOK pedalen bieden het beste van de huidige technologie op het gebied van automatische pedalen. Zij kunnen echter niet het inschakelen van een beveiliging in geval van een ongeluk garanderen. Via zijn erkende distributeurs in de landen waar het product gekocht kan worden, biedt LOOK de eerste koper of gebruiker van het product een garantie tegen alle fabricagefouten en -defecten. Deze garantie is 2 jaar geldig vanaf de aankoopdatum.

Voor ieder beroep op de garantie moet het product naar uw erkende LOOK detailhandelaar gebracht worden, samen met de assemblagehandleiding en de aankoopfactuur.

Deze beperkte garantie geldt niet voor normale slijtage (inclusief voor de blokjes), noch voor de onderdelen die verbeterd, gerepareerd of gewijzigd zijn, noch voor schade als gevolg van een ongeluk, een verkeerd gebruik, een slecht onderhoud of een ongeschikt gebruik (inclusief spinning (hometraining),

sprongen, acrobatische figuren, extreem wielrennen of andere gelijksoortige activiteiten). Het exclusieve voordeel van de "Beperkte LOOK Garantie" of enige andere impliciete garantie beperkt zich tot de reparatie of de inwisseling, afhankelijk van het besluit van LOOK, van het (gedeelte van het) betreffende product.

LOOK, zijn agenten of distributeurs kunnen in geen geval aansprakelijk worden gehouden voor rechtstreekse schade of gevolgschade en niet de vervoers- of verzendkosten van het product in aanmerking nemen, of de claim nu wel of niet gebaseerd is op een contract, een garantie, nalatigheid of de betrouwbaarheid van het product. Zij kunnen ook niet aansprakelijk worden geacht voor het verlies of schade aan een ander product dan het product waarover het gaat, noch voor het verlies van het gebruik van een goed of eventueel ander financieel verlies.

Ongeacht de oorzaak kan, noch LOOK, noch enige agent of distributeur verplicht worden tot een financiële contributie of schadeloosstelling voor een product. De door de garantie toegekende rechten en de voordelen kunnen niet overgedragen worden.

De verplichtingen van LOOK tijdens de garantie zijn, volgens de meest brede toepassing van de wet, beperkt tot de in deze "Beperkte Garantie van LOOK" aangegeven verplichtingen.

In sommige landen of staten wordt echter geen beperking in de tijd toegestaan van een impliciete

garantie en/of voor het uitsluiten of beperken van de directe schade of gevolgschade, wat betekent dat de hierboven vermelde beperkingen in dat geval niet van toepassing zijn.

Deze "Beperkte Garantie van Look" geeft u specifieke wettelijke rechten, maar ook eventuele andere rechten, die variëren aan de hand van de plaatselijk geldende wetgeving.

**Dit product is beschermd door brevetten. Bezoek [www.lookcycle.com/patents](http://www.lookcycle.com/patents) voor meer informatie.**

